

Susan Buck-Morss
Predočavanje kapitala

NASLOV IZVORNIKA:

Susan Buck-Morss: *Envisioning Capital - Political Economy on Display*

engleski tekst je objavljen u časopisu *Critical Inquiry*
(Vol. 21, No. 2: 1995)

* srdačno se zahvaljujemo autorici na dopuštenju da objavimo
prevod njenog teksta

PREVELA S ENGLESKOG: Olja Petronić

kuda.org

ISBN 978-86-88567-13-8

CIP – Katalogizacija u publikaciji

Biblioteka Matice srpske, Novi Sad

COBISS.SR-ID 286026759

Multimedijalni institut

ISBN 978-953-7372-19-4

CIP zapis dostupan u računalnom katalogu

Nacionalne i sveučilišne knjižnice u Zagrebu pod brojem 878168

Novi Sad & Zagreb, maj 2014.

SUSAN BUCK-MORSS

*Predočavanje kapitala:
Prikazivanje političke
ekonomije*

prevela Olja Petronić

SUSAN BUCK-MORSS

*Predočavanje kapitala:
Prikazivanje političke
ekonomije*

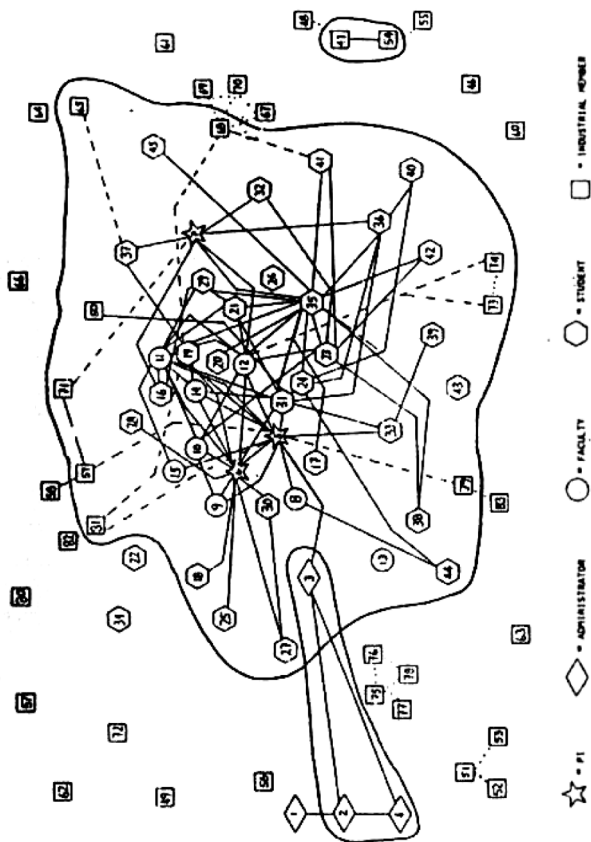

SLIKA 1. – Sociogram odnosa za centar B UICR. Uzeto iz: J. D. Eveland, *Communication Networks in University/Industry Cooperative Research Centers* (1985).

Ovo što vidite su društvene mreže nove industrijske epohe na mikronivou (SLIKA 1). Ta slika je “sociogram”, na kojem su prikazane interakcije univerzitetskih profesora i studenata prilikom njihovog rada sa industrijalcima u univerzitetsko-industrijskom istraživačkom centru.

Prodiranje nalik prodiranju spermatozoida pokazuje minimalno uplitanje administracije u napupeli embrion istraživanja i razvoja. Jedna potpuno nova sorta kapitalista vezuje svoje nade upravo za takve neformalne, nehijerarhijske institucije. Ti kapitalisti su prošli kroz “drugü industrijsku podeľu”, restrukturiranje kapitalizma, koje se odlikuje decentralizovanom proizvodnjom i izmenjenim tehnologijama fleksibilne specijalizacije, tehnologijama koje nameću kompetitivnu strategiju neprekidne inovacije – dakle, potrebu za negovanjem novih ideja i zadržavanjem razvoja potencijala za pravljenje profita u okviru privatnih firmi.¹

Ti klasteri za proizvodnju ideja upleteni su u globalne mreže koje, po američkom ministru rada Robertu Reichu, zahvataju oko jedne petine stanovništva Sjedinjenih Država i ubacuju ga u globalnu ekonomiju sa izgledima za svetlu budućnost, ali prete da ostave na suvom veliki deo radne snage u toj zemlji.²

1 Videti: Michael J. Piore i Charles F. Sabel, *The Second Industrial Divide: Possibilities (or Prosperity)*; New York, 1984.

2 Videti: Robert B. Reich, *The Work of Nations: Preparing Ourselves*

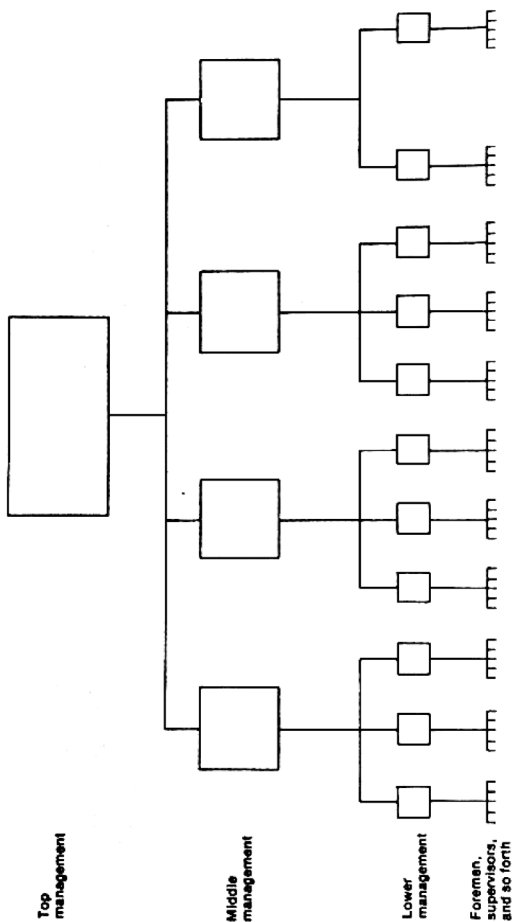

SLIKA 2. – Osnovna hijerarhijska struktura modernog preduzeća (svaka kućica predstavlja jednu službu). Uzeto iz: Alfred Chandler, *The Visible Hand: The Managerial Revolution on American Business* (1977).

Da biste stekli sliku o tome koliko je radikalno to restrukturiranje uporedite njegov amorfnu sociogram sa klasičnim modelom firme koji je preovladavao na ekonomskom pejzažu do pre dve decenije (SLIKA 2). Ta je forma nastala na razmeđi vekova (“prva industrijska podela”), kada je mašinerija za kontinuiranu obradu pokrenula masovnu proizvodnju standardizovane robe, što je dovelo do ekonomija razmera koje su raniji sistem porodičnih firmi preobrazile u “korporativni” ili “menadžerski” kapitalizam³ – uz obezličeno vlasništvo, džinovske korporacije koje su obuhvatale na stotine proizvodnih jedinica i hiljade radnika, i čije su unutrašnje operacije bile zaštićene od konkurencije. Svakom jedinicom su upravljali hijerarhijski organizovani plaćeni rukovodioci koji su, budući da su nadzor i koordinacija njihova primarna zaduženja, odnedavno ugroženi mogućnošću da budu zamenjeni kompjuterima jer firme u procesu usitnjavanja nastoje da potkrešu svoje hijerarhije i pretvore menadžerski “kajmak” u profit.

for Twenty-First-Century Capitalism, New York, 1991; u daljem tekstu: WN. Reichovi argumenti su kontroverzni po mišljenju ekonomista, među kojima su neki veoma kritični prema njegovom radu, ali njegov visok položaj u Klintonovoj administraciji daje im snagu.

- 3 U vezi sa ekonomskom istorijom institucije firme u Sjedinjenim Državama i preobražajem u “menadžerski kapitalizam” videti: Alfred D. Chandler, Jr., *The Visible Hand: The Managerial Revolution on American Business*, Cambridge, Mass., 1977. U vezi sa političkom i društvenom istorijom istog tog preobražaja (u “korporativni kapitalizam”) videti: Martin J. Sklar, *The Corporate Reconstruction of American Capitalism 1890–1916: The Market, the Law, and Politics*, New York, 1988.

Kada su džinovske korporacije imale prevlast, njihovi najviši rukovodioci, “korporativni držav-
nici”, bili su bliski političkoj vlasti. Godine 1953, Charles Erwin “Motorni Charlie” Wilson, predse-
dnik najveće svetske proizvodne kompanije “Ge-
neral Motors” (njena proizvodnja bila je jednaka
ukupnom BDP-u Italije), tvrdio je da nema sukoba
interesa u tome što je postao Eisenhowerov mini-
star odbrane: “Ne mogu da zamislim u čemu bi se
on sastojao, jer sam godinama mislio da je ono što
je dobro za našu zemlju dobro i za ‘General Mo-
tors’ i *vice versa*” (citirano u: *WN*, str. 48).

U isto vreme, sve je zavisilo od držanja tih je-
dinica jasno razdvojenim. Bilo je to doba hladnog
rata, kada je život na našoj planeti doslovno zavisio
od toga kakva je veza između vlade i ekonomije.⁴
Lenjin je, naravno, naveliko usvojio disciplinujuće
strukture korporativnog kapitalizma – hijerarhij-
ske forme, tejloristički “naučni menadžment”,
proizvodnju na traci – a Sovjeti su bili među prvim
ljubiteljima fordističkih načela. Što se kapitaliz-
ma tiče, kao što ističu “teoretičari konvergencije”,
državna kontrola u industriji, zaštita radne snage

4 Da bi se obezbedila od bilo kakvog povratka na ratnu kontrolu
i odolela čarima etatizma i komunizma američka poslovna za-
jednica je sredinom veka pokrenula odlučnu PR kampanju ko-
jom je promovisala čuda profitnog sistema. “General Motors”
je snimio dugometražni holivudski film kojim su ilustrovane
prednosti američkog kapitalizma. Savet za reklamiranje je
postavio bilborde koji su ukazivali na koristi od slobodnog pre-
duzetništva i na sva zla planske privrede [*WN*, str. 43].

Godine 1953, predsedavajući Eisenhowerovog Ekonom-
skog saveta je istakao da je “krajnji cilj” američke ekonomi-
je da “proizvodi više potrošačkih dobara” (citirano u: *WN*,
str. 45).

i programi socijalne zaštite postali su uvrežena načela zapadnih država, čime odražavaju značajne aspekte socijalističke tradicije. Ali nije tu bila važna sličnost po formi (SLIKA 3) već po protoku moći – i dobara. Budući da su posedovali sredstva za proizvodnju, kapitalistima nije bilo potrebno da kontrolišu proizvod. Dok je u kapitalizmu moć bila posledica raspodele dobara, u sovjetskom socijalizmu je raspodela dobara bila posledica moći. Dobra su isticala iz hijerarhija kapitalističkih korporacija i slivala se na anonimno tržište; dobra su se ulivala u hijerarhiju Komunističke partije, dolazeći od proizvođača čiji je lični odnos sa Partijom određivale njihovu moć da troše.

Depersonalizacija razmene je ono što u okvirima kapitalističkog društva depolitizuje ekonomsku moć, bez obzira na to koliko kapitalisti i političari mogu da postanu bliski. Tačka tržišne razmene je nulta tačka društvene zajednice. Marx je u delu *Grundrisse* zabeležio da se u tradicionalnim društvima razmena pojavila na granici između zajednica; gledano u tom svetlu, tvrdio je on, kapitalističko društvo je “nedruštveno”.⁵ Kasnije je Georg Simmel u *Filozofiji novca* uzvratio da je proživljeno iskustvo tog gubitka tradicionalne zajednice zapravo oslobađajuće, zato što novčana

5 Videti: Karl Marx, *Grundrisse der Kritik der politischen Ökonomie*, 1857–58; Berlin, 1974; engleski prevod M. Nicolaus, pod naslovom *Grundrisse: Foundations of the Critique of Political Economy*, New York, 1993. Up. srpskohrvatski prevod, *Temelji slobode, Osnovi kritike političke ekonomije (Grundrisse)*, preveli Branko Petrović, Gajo Petrović, Moša Pijade, Naprijed, Zagreb, 1974.

razmena postavlja granice uzajamnoj obavezi, te tako ograničava pravo društva na pojedinca.⁶ U kapitalizmu, bez obzira na to koliko je birokratizovana njegova organizacija, takve tačke ravnodušnosti tržišta – i samim tim slobode pojedinca – proizvode sólo tkivo društva. U sovjetskom socijalizmu, naprotiv, zaduženost pojedinca bila je “beskonačna”, čak (zapravo, posebno) za članove Partije; zato što se smatralo da je simbolička društvena razmena – društvena obaveza i žrtva – bezgranična, jer je bila preobražena u “čudovišnu tehnolgijsku dominaciju”.⁷

Ko bi mogao da posumnja da se tokom hladnog rata kapitalizam dokazao kao nadmoćniji u isporučivanju dobara? Godine između 1945. i 1979. “bile su svedoci široko rasprostranjenog i najdramatičnijeg ekonomskog rasta u istoriji čovečanstva” (WN, str. 64). S obzirom na kriterijum potrošačkog izobilja, Amerikanci su lako poverovali da je javni interes sinoniman sa rastom domaćih firmi. Američke korporacije i njihove međunarodne po-

6 Videti: Georg Simmel, *The Philosophy of Money*, preveli Tom Bottomore i David Frisby, 2. izd., London, 1978. Up. srpskohrvatski prevod, Georg Zimel, *Filozofija novca*, prevela Olga Kostrešević, Izdavačka knjižarnica Zorana Stojanovića, Sremski Karlovci, Novi Sad, 2003.

7 Ivaýlo Ditchev, “Epitaph for Sacrifice, Epitaph for the Left” (u pripremi):

U skladu sa zvaničnom doktrinom Staljinovog doba, današnja generacija morala je da se žrtvuje za onu koja će doći posle nje... [Član Partije je bio] *beskonačno* zadužen... spreman... u svakom trenutku da organizuje, sprovodi u praksi, podiže moral, da bude avangarda i uzor za ostale[:]... skroman... “kolektivista”... [bez] privatnosti i sebičnosti.

družnice dominirale su “slobodnim” svetom. Štaviše, budući da taj novi imperijalizam tobože nije bio politički⁸, ustrojstvo sveta po principu nacionalnih država omogućilo je umirujuće razumljivu viziju kao da su državna uređenja međusobno povezana ekonomskom sudbinom – svi “u istom velikom čamcu, zvanom nacionalna ekonomija” – i kako se takmiče sa drugim nacionalnim ekonomijama “u regati na nivou celog sveta”. To viđenje, tvrdi Reich, danas je naprosto “pogrešno” (WN, str. 4–5). Usled ogromne centrifugalne sile globalne ekonomije zajednička ekonomska sudbina koja postavlja uslove za “nacionalnu nagodbu” između poslovnog sveta, vlade i interesa radnika naprosto ne postoji: “Ni profitabilnost nacionalnih kompanija ni uspeh investitora ne unapređuju nužno životni standard većine građana nacije” (WN, str. 8).

Američko državno-političko uređenje se, tvrdi Reich, odlepilo od američke ekonomije (ironično, baš kada se na postsocijalistička društva vrši pritisak da što pre usvoje taj model): “Pošto granice postaju sve beznačajnije u ekonomskom smislu, oni građani koji su u najboljoj poziciji da se probiju na svetsko tržište u iskušenju su da smetnu s uma obavezu odanosti sopstvenoj državi i da se time razdvoje od svojih manje povlašćenih društbenika” (WN, str. 3). Kada pripadnici istog društva postanu svesni da “više ne nastanjuju istu ekono-

8 Ipak, kao što napominje Reich, nije “bilo slučajno to što je Centralna obaveštajna agencija otkrila komunističke zavere tamo gde su ključne američke korporacije posedovale, ili su želele da poseduju, znatne količine nacionalnih resursa” (WN, str. 63).

miju” (*WN*, str. 303), bivaju dovedeni u iskušenje da razmotre šta duguju jedni drugima. Taj proces uvećava opasnost ne samo od legitimizacije krize države izobilja (videti ranog Habermasa, Clausa Offea i Michaela J. L. O’Connora), već od dublje krize u društveno-političkom uređenju, zato što on prkosi samoj definiciji kolektiva – ideji “američkog naroda” – lično.

Iako je možda prerano da se kaže kako ta situacija označava kraj jednog razdoblja, zahvaljujući njoj barem postajemo svesni istorijske specifičnosti jednog naročitog viđenja društva, onog koje je, kao deo zapadne modernosti, već dugo nepromišljeno pretpostavljano. U stvari, to viđenje već dugo zamagljuje zamučena linija između političke i ekonomske definicije; taj problem i nije tako nov kako Reich nagoveštava. U vreme kada ambivalentno nasleđe etničkog nacionalizma ponovo izranja na površinu – često upravo u onim grupama koje su zaostale u novoj globalnoj ekonomiji – vredi naglasiti da liberalno-demokratska tradicija u istorijskom smislu ne počiva na političkom pojmu nacionalizma već na ekonomskom pojmu kolektiva zasnovanog na depersonalizovanoj razmeni dobara. Ta je osnova uvek bila potencijalno nestabilna.

Za tvrdnju da razmena dobara ne označava ivicu zajednice, već je pre kadra da funkcioniše kao temelj kolektivnog života, bilo je potrebno otkriće da unutar društveno-političkog uređenja postoji nešto poput “ekonomije”.⁹ Tom se otkriću može

9 Pre toga, reč *ekonomija* je označavala naprosto kućna računovodstva, a izvedena je iz *oikos* i *nomas*, grčkih reči za kuću i zakon, i primenjivala se i na porodicu i na državne budžete. U Rousseauovom članku iz 1755. u *Enciklopediji*, pod naslovom “Ekonomija (moralna i politička)”, napravljena je razlika između opšte, ili “političke” ekonomije, i unutrašnje, ili “lične” ekonomije. Videti: Jean-Jacques Rousseau, “Economie ou Oeconomie (Morale et Politique)”, u: *Encyclopédie, ou dictionnaire*

ući u trag na jednom naročitom istorijskom mestu: Evropi (a posebno Engleskoj i Francuskoj) u vreme prosvetiteljstva (osamnaesti vek). Ekonomija je, kada je otkrivena, već bila kapitalistička, tako da je opis jednog iziskivao opis drugog.¹⁰

Otkriće ekonomije predstavljalo je i njeno izumevanje. Kao što nam je rekao Foucault (i neokantovci mnogo pre njega), svaka nova nauka stvara svoj predmet.¹¹ Veliko čudo je to što kada se jednom “otkrije” (izume) predmet nauke, on zaliči na moć delovanja. Na ekonomiju se sada gleda kao na nešto što dela u svetu, prouzrokuje događaje, stvara učinke. Budući da ekonomija nije otkrivena kao nekakav empirijski predmet među ostalim ovozemaljskim stvarima, ona mora, da bi je ljudski perceptivni aparat “video”, da prođe kroz proces, ključan za nauku, reprezentacijskog mapiranja. To je udvajanje, ali sa razlikom; mapa premešta tačku gledišta, tako da posmatrači mogu da vide celinu kao da su izvan nje, na način koji im omogućuje da

raisonné des sciences, des arts, et des métiers, izd. Denis Diderot i Jean D’Alembert, 18 tomova, Paris, 1751–52, 5: 337–49. Quesney je takođe saradivao u *Encyclopédie*.

10 To možda dozvoljava da se tvrdi kako ne postoji nijedna druga ekonomija osim kapitalizma (mada je potonji pojam morao da sačeka sto godina da bude otkriven, kada su ga iskovali socijalisti kako bi žigosali preovlađujući ekonomski sistem). Nedavno sam u nekoliko navrata imala rasprave sa ruskim intelektualcima koji tvrde da sovjetski sistem *nije imao* ekonomiju u modernom smislu te reči.

11 Videti: Louis Dumont, *From Mandeville to Marx: The Genesis and Triumph of Economic Ideology*, Chicago, 1977: “Trebalobiti da bude očigledno da ne postoji ništa nalik na ekonomiju, osim ako, i sve dok ljudi ne izgrade takav predmet” (str. 24).

se orijentišu iz specifičnog položaja unutra; navigacione mape su bile prototip, a mapiranje ekonomije izdanak te tehnike.¹²

Francuski fiziokrat François Quesnay obezbodio je prvu takvu mapu 1758. (SLIKA 4).¹³ Njegova “ekonomska tablica” društva (“Tableau Economique”) prikazivala je međuzavisnost tri sektora ekonomije koji utiču jedni na druge – zemljoradnici, zemljoposednici i zanatlije – jer su razmjenjivali dobra i rad kroz vreme. Tu je jedinstvena bila organska predstava tih sektora kao povezane i samoobnovljive celine. Quesnay je napisao svom prijatelju Mirabeauu, “kretanje u cikcak, ako se ispravno razume, izdvaja mnogobrojne detalje i iznosi pred vas neke tesno isprepletane ideje koje bi sâm intelekt tek uz velike poteškoće razabrao, razmrsio i izmirio metodom diskursa”.¹⁴ Ekonomska tablica ima šest varijanti, a svaka od njih pokazuje učinke kruženja kroz celinu pojedinog *policija* ili

12 Videti: Edward R. Tufte, *The Visual Display of Quantitative Information*, Cheshire, Conn., 1983.

13 Reč *fiziokratija* znači “vladavina prirode”. Alfred Marshall je utvrdio da ona potiče iz stoičkog zakona iz vremena poznog Rimskog carstva, i iz “sentimentalnog divljenja ‘prirodnom’ životu Indijanaca, koje se kod Rousseaua silno rasplamsalo... Za tren oka su prozvani fiziokratima ili sledbenicima zakona Prirode” (Alfred Marshall, *Principle of Economics*, 2 tom, London, 1890, 1: 756, br. 2; u daljem tekstu: *PE*). Marshallovo lično stanoviše bilo je mnogo manje “sentimentalno”: plemena “divljaka” pokazala su se nesposobnim da se dugo zadrže na stalnom poslu”; “nema razloga za sumnju da su gotovo svi glavni pioniri napretka bili belci” (*PE*, 1: 723, 724).

14 Citirano u: David McNally, *Political Economy and the Rise of Capitalism: A Reinterpretation*, Berkeley, 1988, str. 110; u daljem tekstu: *RC*.

društvene prakse (na primer, varijanta iii: trošenje na “suvišne i luksuzne stvari”; iv: “brzi učinci” avansnog plaćanja poreza; v: propadanje zemljoradnje; vi: “destruktivni učinci poreza” kada je “preopterećen administrativnim troškovima”).

Znakovito je da je, poput mnogih ranih političkih ekonomista, Quesnay po zanimanju bio lekar.¹⁵ Kruženje bogatstva za njega je bilo krvotok čovečanstva. Ta metafora ima srednjovekovnog prethodnika. Čak i pre psiholoških teorija Williama Harveya iz sedamnaestog veka bio je uobičajen opis “kruženja” novca kroz “političko telo”. Thomas Hobbes je o novcu govorio kao o krvi; u slučaju Thomasa Muna novac je bio “salo” koje se moralo držati pod kontrolom da to telo ne bi bilo ni predebelo ni premršavo. Ali ako je ideja političke ekonomije uistinu bila direktan potomak tog feudalnog poimanja, to samo omogućuje da se originalnost fiziokratske teorije još jasnije istakne.

Quesnayova shema se razlikovala po tome što je, osim kruženja bogatstva, prikazivala i njegovo proizvođenje. Zemljoposednici su ulivali kapital u oba druga sektora, ali su ga u tom agrarnom modelu kapitalizma samo zemljoradnici vraćali (zemljoposednicima), i to uz višak. Nasuprot tome, godišnje ulaganje zemljoposednika u sektor za-

15 Quesnay je otišao u Versailles kao lekar markize De Pompadour i 1755. (u dobi od šezdeset i jedne godine) unapređen je u kraljevog *le premier médecin ordinaire*. Sir William Petty, John Locke i Nicholas Barbon (autor dela *A Discourse of Trade* [1690]) bili su svi do jednog lekari. Petty je studirao anatomiju u Holandiji i kasnije je napisao *The Political Anatomy of Ireland*. Locke je u svojstvu lekara postao član domaćinstva grofa od Shaftesburyja.

TABLEAU ECONOMIQUE.

Objets à considérer, 1.^o Trois sortes de dépenses; 2.^o leur source; 3.^o leurs avances; 4.^o leur distribution; 5.^o leurs effets; 6.^o leur reproduction; 7.^o leurs rapports entr'elles; 8.^o leurs rapports avec la population; 9.^o avec l'Agriculture; 10.^o avec l'industrie; 11.^o avec le commerce; 12.^o avec la masse des richesses d'une Nation.

DEPENSES PRODUCTIVES relatives à l'Agriculture, &c.	DEPENSES DU REVENU, l'impôt prélevé, se partageant aux Dépenses productives et aux Dépenses stériles.	DEPENSES STERILES relatives au l'industrie, &c.
<p>Avances annuelles pour produire un revenu de 600^{fr} sans 600^{fr} 600^{fr} produisent net.....</p>	<p>Revenu annuel de 600^{fr}</p>	<p>Avances annuelles pour les Ouvrages des Dépenses stériles, sans 300^{fr}</p>
<p>Productions annuelles netes 300^{fr} reproduisent net.....</p>	<p>300^{fr}</p>	<p>Ouvrages, &c. 300^{fr}</p>
<p>150^{fr} reproduisent net.....</p>	<p>150^{fr}</p>	<p>75^{fr}</p>
<p>75^{fr} reproduisent net.....</p>	<p>75^{fr}</p>	<p>37..10</p>
<p>37..10 reproduisent net.....</p>	<p>37..10</p>	<p>18..15</p>
<p>18..15 reproduisent net.....</p>	<p>18..15</p>	<p>9...7...6^{fr}</p>
<p>9...7...6 reproduisent net.....</p>	<p>9...7...6</p>	<p>4..13...9</p>
<p>4..13...9 reproduisent net.....</p>	<p>4..13...9</p>	<p>2..6..10</p>
<p>2..6..10 reproduisent net.....</p>	<p>2..6..10</p>	<p>1..3..5</p>
<p>1..3..5 reproduisent net.....</p>	<p>1..3..5</p>	<p>0..11..8</p>
<p>0..11..8 reproduisent net.....</p>	<p>0..11..8</p>	<p>0..5..10</p>
<p>0..5..10 reproduisent net.....</p>	<p>0..5..10</p>	<p>0..2..11</p>
<p>0..2..11 reproduisent net.....</p>	<p>0..2..11</p>	<p>0..1..5</p>
<p>0..1..5 reproduisent net.....</p>	<p>0..1..5</p>	<p>&c.</p>

REPRODUIT TOTAL 600^{fr} de revenu; de plus, les frais annuels de 600^{fr} et les intérêts des avances primitives du Laboureur, de 300^{fr} que la terre restitue. Ainsi la reproduction est de 1500^{fr} compris le revenu de 600^{fr} qui est la base du calcul, abstraction faite de l'impôt prélevé, et des avances qu'exige sa reproduction annuelle, &c. Voyez l'Explication à la page suivante.

SLIKA 4 – "Tableau Economique." Uzeto iz: François Quesnay, *The Economical Table*, 1766, 1968.

natlija vraćano je bez dodatka. Njihovi troškovi su bili neproduktivni – ili, Quesnayovim rečima (a ta metafora je važna), “sterilni”.¹⁶ Quesnay je crtao po opisu zemlje koji je dao Sir William Petty, prema kojem je ona majka bogatstva, a rad kojim se ona obrađuje – otac. Kao ljubitelj engleskog agrarnog kapitalizma, u kojem je naučna zemljoradnja postigla vidljive rezultate u uvećanju opšteg prosperiteta,¹⁷ slagao se sa Pettyjevim sledbenicima da, ako je materija plodna, onda joj razborit rad obrađivača daje oblik. Zajedno, materija i rad su svake naredne godine doprinosili da *vidljivi* višak ili neto proizvod (*produit net*) bude veći nego onaj odranije. Dakle, upravo je postuliranje onoga što ću nazvati Quesnayovom “shemom plodnosti” omogućilo raskid sa ranijim teoretičarima blagostanja.¹⁸

16 Tačnije rečeno, zemljoposednici su bili *classe distributive* (*distributivna klasa*), obrađivači zemlje su bili *classe productive* (*produktivna klasa*), a svi oni koji su se bavili nezemljoradničkim zanimanjima bili su *classe stérile* (*sterilna klasa*).

17 Kao rezultat pokreta ograđivanja iz sedamnaestog veka, mala seoska gazdinstva su u velikoj meri zamenjena većim gazdinstvima kojima je upravljano kao kapitalističkim preduzećima. Zemljoposednici su zapošljavali radnike u poljoprivredi kako bi obrađivali njihove velike posede s ciljem unapređenja proizvodnje radi komercijalne dobiti. “Udeo neobrađenih poljoprivrednih proizvoda u izvozu Engleske porastao je sa 4,6 procenata 1700. godine na 11,8 procenata 1725. godine, te na 22,2 procenta 1750.” Engleska poljoprivreda je “obezbeđivala profit od 100 odsto” (RC, str. 14, 146). Quesnayova “nauka” je zapravo predstavljala ovlašćenje za (kapitalističku) reformu u Francuskoj, gde je poljoprivredna proizvodnja još uvek u velikoj meri bila oblikovana prema modelu vlastelinskog sistema, te je stopa proizvodnje bila srazmerno mala.

18 “Razmišljati o razmeni kao probitačnoj za obe strane predstavljalo je osnovnu promenu i ukazalo na pojavu ekonomije” (Dumont, *From Mandeville to Marx*, str. 35).

S nastankom dvojnog knjigovodstva (u severnoj Italiji u doba kvatročenta), trgovačka matematika je pretpostavila da je razmena igra sa nultim zbirom.¹⁹ Budući da su trgovina i trampa podrazumevale razmenu ekvivalenata, puko kruženje u okviru sistema nikada nije moglo da uveća razmere kolača. Merkantilistička teorija je zaključila da, ako se jedna strana obogatila od trgovine, to znači da je druga strana izgubila. Stoga, po Jean-Baptisteu Colbertu, uticajnom poborniku merkantilizma iz sedamnaestog veka, trgovina je bila “neprestani i tihi rat domišljatosti i energije među svim narodima” (citirano u: RC, str. 73). Cilj tog “tihog rata” bio je da se zaradi bogatstvo za prave ratove, a bogatstvo koje se računalo bilo je novac. Po Colbertu, “svi se slažu da se snaga i veličina neke države u potpunosti meri količinom srebra koju ta država poseduje” (citirano u: WN, str. 14). Quesnayova “Mala knjiga troškova domaćinstva”, kako ju je on zvao, bila je njegov pokušaj da ubedi francuskog kralja da je merkantilističko rasuđivanje netačno. U ogledu “Seme” za *Encyclopédie*, Quesnay je izneo

19 Predavanje matematike (primenjene na trgovinu) uspešno je uvedeno u škole severne Italije u kvatročentu. Računske škole su se razvile u gradovima, duž trgovačkih puteva. Iz prve štampane knjige iz matematike, *Treviso aritmetika*, učilo se sabiranje, oduzimanje, množenje i deljenje u obliku koji je u velikoj meri nepromenjen i u dvadesetom veku. Tipičan *Treviso problem*: “Dva trgovca žele da se trampe. Jedan ima tkaninu od pet lira po jardu, drugi ima vunu od 18 lira po engleskoj centi. Koliko tkanine treba da ima prvi za 464 engleske cente vune?” (citirano u: Frank I. Swetz, *Capitalism and Arithmetic: The New Math of the Fifteenth Century, Including the Full Text of the Treviso Arithmetic of 1478*, preveo David Eugene Smith, La Salle, III, 1987, str. 151).

argumente protiv teorije o novcu kao bogatstvu koje omogućuje vladanje: “Kraljevina može da bude napredna i moćna samo posredstvom proizvoda koji se neprekidno obnavljaju ili nastaju iz bogatstva mnogobrojnog i energičnog naroda” (citirano u: *RC*, str. 106). U ogledu “Ljudi” napisao je da u ekonomskom životu jedne “poljoprivredne kraljevine” neprekidna razmena među klasama rezultira uvećanjem bogatstva celine, i stoga “što više bogatstva ljudi proizvedu preko onoga što im je potrebno za potrošnju, to će korisniji oni biti za državu” (citirano u: *RC*, str. 107). Sto godina kasnije, Marx će odati priznanje Quesnayu kroz gledište da je “rodno mesto viška vrednosti u sferi proizvodnje, a ne kruženja” (citirano u: *RC*, str. 141).²⁰ U isto vreme, “slika” koju je Quesnay dao bila je ona na kojoj se te dve sheme, kruženje (kružni tok) i proizvodnja (shema plodnosti), svijaju jedna na drugu u istom društvenom telu.

Naravno, čak je i merkantilizam imao “shemu plodnosti”. Colbert je napisao francuskom kralju:

S obzirom na činjenicu da celom Evropom kruži samo jedna konstantna količina srebra, koja se s vremena na vreme uvećava onom količinom koja pristigne sa Zapadnoindijskih ostrva, izvesno je i dokazivo da ako ima samo 150 miliona funti u javnom opticaju, ta se suma može uvećati za 20, 30 i

20 Zapazite metaforu rođenja pri opisivanju “sheme plodnosti” proizvodnog rada.

pedeset miliona samo ako se ista količina istovremeno oduzme od susednih država.²¹

Colbert je pravio ključnu distinkciju: trgovina unutar evropskog sistema mogla je da preraspodeli bogatstvo “uvećanjem” riznice jedne države na račun druge (bez čistog dobitka), ali su za njeno uvećanje u apsolutnom smislu nužne kolonije. Jean-François Lyotard, u nedavno objavljenoj i inače razočaravajućoj studiji, ističe da je merkantilizam zamišljao “telo trgovine” (telo Evrope) i “žrtveno telo” (telo stranaca varvara). Kolonijalizam je uveo trgovinu neekvivalentima; bilo je to pljačkanje kolonije radi dragocenih metala, uz davanje tričarija zauzvrat. Kolonije su bile nužna “spoljašnjost” sistema, “čija je jedina uloga bila da se [kanibalistički] isprazne, u ‘unutrašnjost’... u telo Evrope”.²² Ono što opisujem kao “plodnost” ovde je bilo posledica silovanja.

Quesnayova “ekonomska slika” je među fiziokratima stekla metafizičku, “gotovo mističnu” važnost (RC, str. 110). Quesnay je, pod uticajem kartezijanizma, često opisivao svemir kao “džinovsku mašinu” koja funkcioniše “u skladu sa prirodnim zakonima božanskog porekla” (RC, str. 122).²³ Mirabeau je opisao “neprestano kretanje te

21 Citirano u: Jean-François Lyotard, *Libidinal Economy*, preveo Iain Hamilton Grant, Bloomington, Ind., 1993, str. 188–89.

22 *Ibid.*, str. 198–99. Pomalo izvrćem Lyotardovu tvrdnju kako bih napravila bolju.

23 “Univerzalni zakoni prirodnog reda... primenjeni podjednako na Inke iz Perua, kineskog cara i kralja Francuske” (RC, str. 129).

velike mašine” prirode, “koja sama sebe pokreće i usmerava” budući da joj “nije potrebno usmeravanje spolja” (citirano u: RC, str. 122). To je bilo samo korak daleko od tvrdnje da ekonomskom sistemu nije potrebna kontrola države. Quesnay nije načinio taj korak (kao što će ga načiniti Adam Smith nekoliko decenija kasnije). Njega je zanimalo da savetuje kralja, koji je, kao “suvlasnik”²⁴ zemlje u celoj kraljevini, mogao da kroz poreze polaže pravo na njeno bogatstvo: “Poljoprivreda je suverenovo nasledstvo: svi njeni proizvodi su vidljivi; mogu se propisno podvrgnuti oporezivanju” (citirano u: RC, str. 102). Toj su vidljivosti, pogodnoj za prinudno rodoljublje, nedostajala merkantilna, monetarna bogatstva: “*Tajni oblik bogatstva koji ne zna ni za kralja ni za zemlju*” (citirano u: RC, str. 117). Politički zahtev fiziokrata bio je “legalni despotizam”.²⁵ Quesnay je napisao: “*Trebalo bi da postoji jedan jedini suvereni autoritet koji stoji iznad svih pojedinaca u društvu i svih nepravednih poduhvata iz ličnih interesa*” (citirano u: RC, str. 117). Samo je kralj (uz pomoć svojih savetnika prosvetitelja) bio u poziciji da vidi celinu i vlada u skladu sa prirodnim zakonima koji su jemčili za racionalno funkcionisa-

24 Voltaire je bio užasnut: “Čudovišna je zamisao da jedan jedini čovek bude vlasnik celokupne zemlje” (citirano u: RC, str. 142).

25 McNally upozorava na nesporazum. Quesnay je izričito odbacio “monarhijski despotizam” kao “fantaziju” zato što nijedan jedini čovek “ne može samovoljno da vlada milionima ljudi” (citirano u: RC, str. 126). “Legalni despotizam” je pre značio vladavinu zakona – ne toliko pravosudnu kontrolu monarha koju sprovode *parlements* koliko pozivanje na načela prosvetiteljstva kao na “zakone” koji bi morali da rukovode postupcima kraljeva (RC, str. 127).

nje njegove vladavine. U svom monumentalnom delu *Istorija ekonomske analize (History of Economic Analysis)* Joseph Schumpeter piše: “U Quesnayu nije bilo neprijateljstva ni prema Katoličkoj crkvi ni prema monarhiji. Tu je, dakle, bio *la raison*, uz svu nekritičku veru u napredak, ali bez njegovih nereligioznih i političkih kandži. Treba li da kažem da su dvor i društvo time bili oduševljeni?”²⁶

26 Joseph A. Schumpeter, *History of Economic Analysis*, izd. Elizabeth Boody Schumpeter, 1954; New York, 1986, str. 229; u daljem tekstu: *EA*.

Kad čita Smithovo *Bogatstvo naroda* (1776) čoveku otprve padne u oči to da publika kojoj se Smith obraća više nije ograničena, kao kod Quesnaya, na kralja i njegovu vlast.²⁷ U periodu od dve decenije naišli smo na intelektualnu i političku podelu.²⁸ “Čitavo telo naroda”, koje Smith neprestano razmatra, potencijalna je publika za njegovu knjigu. Društveno telo koje je tu opisano posve je novo.²⁹

27 Smithova knjiga je postala opštepopularna jer se obraćala međunarodnoj čitalačkoj publici. Prvo izdanje knjige rasprodato je za šest meseci. Između 1779. i 1791. objavljena su četiri engleska i dva irska izdanja; do 1793. pojavila su se dva francuska prevoda; loš nemački prevod pojavio se u roku od godinu dana, ali se drugi, odličan prevod Christiana Garvea (koji je koristio Hegel), pojavio 1794–1796. Prvi ruski prevod objavljen je između 1802. i 1806, a najavljeni su i danski, holandski i italijanski prevodi. Videti: EA, str. 193.

28 Naravno, Quesnay je Smitha zadužio čitavim poimanjem “ekonomije” rasta kroz proizvodnju i razmenu. Po Douglasu Stewartu, koji je rekao da mu je to saopštio sam Smith, Smith je nameravao da *Bogatstvo naroda* posveti Quesnayu: “Fiziokrati su jedina grupa autora koje je Smith prepoznao kao grupu koja deluje na istoj ravni diskursa” (Donald Winch, “Adam Smith’s ‘Enduring Particular Result’: A Political and Cosmopolitan Perspective”, u: *Wealth and Virtue: The Shaping of Political Economy in the Scottish Enlightenment*, izd. Istvan Hont i Michael Ignatieff, New York, 1983, str. 268). Na Quesnaya nije uticao samo Petty, već i Locke, Shaftesbury i Hume, tako da klika razlike između Quesnaya i Smitha nije toliko ležala u intelektualnom poreklu ili čak generacijskom jazu – Smith, rođen 1729, bio je mlađi dvadeset sedam godina – koliko u kontekstu. Poljoprivredni kapitalizam je do tog vremena već postao snažno ukorenjen u Engleskoj, tako da je samoregulisanje tržišta izgledalo prirodno, a trgovinska međuzavisnost je izgledala kao životna činjenica. Videti važno delo Joycea Oldhama Applebyja, *Liberalism and Republicanism in the Historical Imagination*, Cambridge, Mass., 1992.

To više nije tradicionalno političko telo iz feudalne teorije, ono koje je čak i Rousseau još uvek mogao da opiše kao “organizovano, živo i slično telu čoveka”, moralno biće koje poseduje “opštu volju, koja uvek teži očuvanju i dobrobiti i celine i svakog njenog dela”, sa suverenom kao glavom, zakonima i običajima kao delovima mozga, i na kojem su “trgovina, industrija i poljoprivreda usta i stomak koji pripremaju zajednički opstanak; javne finansije su krv koju ispušta mudra *ekonomija*, vršeci funkciju srca, kako bi rasporedila hranu i život kroz celo telo”.³⁰ Sa Smithom se viđenje društva jasno menja. Političko telo nije samo sekularizovano.³¹ Ono gubi svoj ontološki status i postaje pragmatično; mora se proizvesti činjenjem. Elem, čak i to ima prethodnika. Machiavelli je Vladaoca opisao kao utemeljivača polisa, kadrog da pojmi političko telo izvan sebe. Na jednostavnoj slici Francesca Guicciardinija (njegovog mlađeg sunarodnika), Zakonodavac je kao izrađivač testenine. Ako mu “mešavina ne uspe iz prve, on napravi novu gomilu od svih svojih sastojaka i ponovo ih pomeša”, kako bi

29 Smithovo viđenje novog kolektivnog tela koje proizvodi ekonomija toliko se razlikuje od onoga što bi društveno telo *trebalo* da bude da se on vraća posve tradicionalnim pojmovima u svojoj političkoj i društvenoj teoriji. Ta nesaglasna viđenja kolektiva izvor su dvosmislenosti u njegovim tekstovima, o kojima raspravljamo nešto dalje.

30 Rousseau, “Discourse on Political Economy”, *Basic Political Writings*, preveo i uredio Donald A. Cress, Indianapolis, 1987, str. 114.

31 Up.: Rousseau: “Političko telo... takođe je moralno biće koje poseduje ... opštu volju... Najopštija volja uvek je i najpravednija... Glas naroda je, zapravo, glas Boga” (*ibid.*, str. 114, 115).

dobio pravi proizvod.³² Ali Smithovi “izrađivači” su radničke mase, iako on nije koristio taj termin. Oni izrađuju društvo time što izrađuju stvari. Ekonomija je mesto stvaralačkog delanja.³³ A politika se povlači sa glavne pozornice.

Za Smitha mašina više nije metafora za svemir kao što je to bila za Quesnaya (kao i za Rousseaua). Mašine su, doslovno, sredstva pomoću kojih rad, podeljen i specijalizovan, postaje produktivan.³⁴

32 Citirano u: J. G. A. Pocock, *The Machiavellian Moment: Florentine Political Thought and the Atlantic Republican Tradition*, Princeton, N. J., 1975, str. 123; u daljem tekstu: MM.

33 To predstavlja značajan raskid sa renesansnom tradicijom u Engleskoj, koja je trgovačku Atinu smatrala “feminiziranom” u poređenju sa vojnom izvrsnošću Sparte: “Društvo kao motor za proizvodnju i umnožavanje dobara je bilo neprijateljski nastrojeno prema društvu kao moralnom temelju ličnosti” (MM, str. 501). Smith zadržava nešto od te kritičnosti u *Teoriji moralnih osećanja*; ekonomska aktivnost nije dovoljna za stvaranje dobrog društva koje zahteva i građansku vrlinu i moralnu prinudu. Ali na ograničenom području ekonomije, preovlađujućoj strasti – egoizmu – mogu se dati određene ruke u obliku ličnog interesa zato što on proizvodi dobro celine. Videti: Adam Smith, *The Theory of Moral Sentiments*, 1759; New York, 1971; u daljem tekstu: TM. Up.: Adam Smit, *Teorija moralnih osećanja*, preveo Đurica Krstić, CID, Podgorica, 2008.

34 Mašine ne prouzrokuju podelu rada, već podstrekuju tu težnju koja je i sama “posledica” ljudske prirode:

Podela rada, iz koje proizlaze tolike prednosti, nije u prvom redu učinak nikakve ljudske mudrosti koja predviđa i namerava da postigne ono opšte blagostanje koje prouzrokuje podela rada. Podela rada je nužna, iako veoma polagana i postepena posledica izvesne sklonosti u ljudskoj prirodi, koja nema u vidu tako veliku korist. To je sklonost ljudske prirode da menja, trampa i zamenjuje jednu stvar za drugu (Smith, *An Inquiry into the Nature and Causes of the Wealth of Nations*, izd. Edwin Cannan, New York, 1994, 1:2:14; u daljem tekstu: WON. Up.: Adam Smit, *Istraživanje prirode i uzroka bogatstva naroda*, preveo dr Marijan Hanžeković, Kultura, Beograd, 1970, str. 60).

I mada se takva podela u izvesnoj meri pojavljuje u poljoprivredi, samo industrija oseća njen puni učinak.³⁵ Smithov primer je proizvodnja igala – ne “velika manufaktura” već ona “beznačajna” – dovoljno mala da možemo da “vidimo” načelo podele rada koje upravlja celinom (*WON*, 1:1:4; *Bogatstvo naroda*, str. 49). Pitanje viđenja je problematično. Smith nam neće obezbediti perspektivu – perspektivu Boga ili kralja ili Uma – iz koje se čitavo produktivno društveno telo može sagledati. Niti ćemo ikada videti neki predmet (kao što je zemlja) koji prouzrokuje rast bogatstva. Mi vidimo sam materijalni dokaz postojanja plodnog procesa podele rada: zapanjujuće umnožavanje predmeta proizvedenih za prodaju. Roba se nago milava; u proizvodnji igala deset ljudi obavlja “dve ili tri odvojene radnje”. Stoga tih deset ljudi, “kad su se trudili... mogli su napraviti preko četrdeset i osam hiljada dugmadi na dan”. Svako ko, radeći sam, “ne bi mogao... da napravi dvadeset, a možda nijedno dugme na dan”, sada pravi desetinu od

35 McNallyjeva knjiga je odličan korektiv tradicionalnog pogleda na klasičnu ekonomsku teoriju kao na “prihvaćenu teoretsku racionalizaciju industrijskog kapitalizma” (*RC*, str. xiii); ubedljiv je njegov školski argument da su prevideli značaj fiziokratske tradicije u predrikardovskoj teoriji. Ali ako je Smith uistinu bio “veoma kritičan prema vrednostima i praksama povezanim sa trgovcima i proizvođačima” (*RC*, str. xiv), ako je njegova politička i moralna teorija davala prednost vrednostima zemljoradničkog života, to ne menja činjenicu da je upravo Smithov teorijski opis industrijskog društva u nastajanju bio apsolutno inovativan, i da je upravo taj element njegove teorije (bio on ispravno ili pogrešno tumačen) imao dubok i dugotrajan istorijski učinak.

48.000 dugmadi, ili 4.800 dnevno (WON, 1:1:4, 5; *Bogatstvo naroda*, str. 50, 51).

Smithova shema plodnosti je umnožavajući *učinak procedure*, a ne nešto, pa čak ni neko. Mašine (u to vreme rudimentarne) nisu same po sebi izvor vrednosti, već samo sredstva za uštedu radnog vremena i povećanje radnikove spretnosti.³⁶ Izvor nije ni “količina kapitala” koja “pokreće” rad (WON, pred., lxi; *Bogatstvo naroda*, str. 44, 45).³⁷ I mada je rad izvor *vrednosti*, on nije izvor plodnosti koja dovodi do rasta. Radnici nisu prometejske figure. Vrednost koju proizvode raste ne kao rezultat njihove snage već kao “učinci podele rada” (WON, 1:1:3; *Bogatstvo naroda*, 51). Ta podela proizvodi produktivnost rada, mašina, kapitala – a ne obrnuto. Kako piše Schumpeter, “niko nikada, ni pre ni posle A. Smitha, nije pomislio da natovari takvo breme podeli rada. Kod A. Smitha ona je praktično jedini činilac ekonomskog napretka” (EA, str. 187).³⁸

36 Mašine odstranjuju radnikov “prelaz” od jedne vrste posla na drugu i “čineći tu radnju jedinim zaposlenjem njegova života, nužno i u velikoj meri povećavaju spretnost radnika” (WON, 1:1:8, 9; *Bogatstvo naroda*, str. 53).

37 Nasuprot merkantilističkoj fetišizaciji novca, Smith je držao “da su zlato i srebro puka oruđa, ništa drukčija od posuda za kuvanje, i da njihov uvoz po sebi i za sebe isto tako ne doprinosi blagostanju zemalja kao što se ni uvećanjem posuda za kuvanje ne dobija više hrane” (Simmel, *The Philosophy of Money*, str. 173. Up.: Georg Zimmel, *Filozofija novca*, op. cit., str. 163).

38 Ponovo, to je raskid sa englesko-škotskom humanističkom tradicijom koja je na podelu rada gledala kao na “glavni uzrok korupcije” (MM, str. 499).

Shema industrijske proizvodnje – umnožavanje kroz podelu – jeste partenogenetska. Smith je opsednut tom naravi sistemâ da se iznutra dele na podvrste uz blagotvorne učinke. To je temeljno za njegovu teoriju jezika. U svom ogledu “Razmatranja o nastanku jezika”, koji je pridodat izdanju *Teorije moralnih osjećanja* iz 1761, opčinjen je činjenicom da su “ljudi postepeno naučili da razdvajaju i razlažu gotovo svaki događaj na veliki broj metafizičkih delova izraženih različitim delovima govora, na razne načine kombinovanog frazama i rečenicama” (citirano u: *RC*, str. 179).³⁹ Slično tome, prednost novca kao sistema leži u tome što on može, ne gubeći ništa, da se raščlani na bilo koji broj delova (videti: *RC*, str. 179). Zvanje filozofâ, kao izumiteljâ mašina, jeste da “ujedno kombinuju snage najudaljenijih i najmanje sličnih stvari” (*WON*, 1:1:11; *Bogatstvo naroda*, str. 56). U isto vreme, i njihova profesija ima koristi od intelektualne podele rada; “Kao i u svakom drugom poslu, ta podela rada u filozofiji povećava spretnost i štedi vreme. Svaki pojedinac postaje bolji stručnjak u svojoj posebnoj delatnosti, u celosti se obavi više posla, a količina znanja time se jako uvećava” (*WON*, 1:1:11; *Bogatstvo naroda*, str. 56). Ta zadivljujuće plodna podela rada, međutim, ima izražene moralne posledice, i to negativne. Ista ona podela koja prouzrokuje porast bogatstva društvenog organizma

39 Smith piše da jezici funkcionišu kao mehaničke mašine po tome što “postaju jednostavniji u svojim osnovama i načelima, što je proces koji se odigravao paralelno sa obogaćivanjem složenosti njihove kompozicije” (citirano u: *RC*, str. 179).

prouzrokuje i osiromašenje radnika kao pojedinca. Smithova knjiga se ne zadržava na tome, ali kada on opisuje kako “cela pažnja svakog pojedinca prirodno smera na neki veoma jednostavan cilj” (WON, 1:1:9; *Bogatstvo naroda*, str. 55)⁴⁰ postaje vidljiva protivrečna priroda podele rada:

Čovek koji celi svoj život provodi u vršenju nekoliko jednostavnih operacija... obično postaje toliko glup i neznalica koliko to ljudsko stvorenje može postati. Njegova tupost ne čini ga samo nesposobnim da uživa ili učestvuje u razumnom razgovoru, već i nesposobnim da se u njemu začne bilo kakav širokogrudni, plemeniti ili nežni osećaj, i zbog toga stvori ma kakav pravilan sud o mnogim čak i najobičnijim dužnostima privatnog života... Ali, ako se vlada ne pobrine da to predusretne, u svakom naprednom i civilizovanom društvu nužno mora pasti u to stanje radna sirotinja, a to su široki slojevi naroda (WON, 5:1:840; *Bogatstvo naroda*, str. 1072, 1073).⁴¹

40 “Video sam nekoliko dečaka ispod dvadeset godina koji nisu nikada ništa drugo izrađivali osim eksere, koji su, kad su se trudili, mogli izraditi više od po dve hiljade i tri stotine eksera na dan” (WON, 1:1:8; *Bogatstvo naroda*, str. 54).

41 Ta preventiva koju Smith ima na umu je sistem javnog obrazovanja koje bi plaćala država. Smith poredi tupost industrijskog radnika sa inteligencijom pripadnika “varvarskih” društava u kojima podela rada nije uznapredovala, a svaki čovek je kompetentan kao ratnik i “u neku ruku državnik” (WON, 5:1:841; *Bogatstvo naroda*, 1073).

To je paradoks u Smithovom viđenju *homo fabera*: sprečava se rast svakog pravog tela da bi društveno telo napredovalo. Društveno telo postaje mašina za proizvodnju, a njegovi pojedinačni, radni delovi svode se na ono što će Staljin kasnije nazvati, i to u pozitivnom smislu, “šrafovimâ”. Elem, Smithu njegovo filozofsko nasleđe neće dozvoliti da se zadovolji takvim kolektivističkim rešenjem. Da bi se bogatstvo narodâ potvrdilo kao cilj društvenog života ono mora biti sredstvo za ostvarenje sreće svih pojedinaca od kojih se narodi sastoje. I tako dolazi do iznenadne promene fokusa. Osiromašeni proizvođač ponovo se pojavljuje na pozornici, ovoga puta kao dobro obučeni potrošač. Smith nabraja opipljive koristi koje on ili ona dobija na domaćoj sceni: “Vuneni kaput koji pokriva nadničara, ma kako grub i jednostavan izgledao, ipak je proizvod ujedinjenog rada velikog broja radnika” (*WON*, 1:1:12; *Bogatstvo naroda*, str. 57). Isto važi i za “sve različite delove njegove odeće i kućnog nameštaja”: cipele, krevet, kuhinjski štednjak, ugali, kuhinjsko posuđe, noževe i viljuške, tanjire, hleb, šećer, pivo i “taj divni i sretni izum” – staklene prozore (*WON*, 1:1:13; *Bogatstvo naroda*, str. 58).

U tren oka žrtva podele rada postaje njen korisnik. Takve promene fokusa česte su u Smithovoj argumentaciji: u stvari, čitava legitimacija sistema zavisi od njih. A ipak, te promene podrazumevaju zavereničku igru. Koliko god da je Smith filozof nadaren za cepanje i deljenje događaja na metafizičke delove i za njihovo ponovno sastavljanje, za kombinovanje “najudaljenijih i najmanje slič-

nih stvari”, on klizi preko ivice provalije (u stvari, nekoliko njih) na području logike. (To će se s vremena na vreme ponovo pojavljivati u ekonomskoj teoriji.) Ali to izgleda kao da on zna da izvodi filozofski mađioničarski trik. Razotkriva igru od samog početka.

“Godišnji rad svakog naroda”, kaže nam Smith na samom početku svoje rasprave, jeste složen “fond”. Stoga “napredni narodi” mogu da postoje čak i ako “velik broj ljudi uopšte ne radi” (*WON*, str. lix, lx; *Bogatstvo naroda*, str. 43, 44). Takva nejednakost u položaju mogla bi da se opravda ako bi odražavala prirodan poredak stvari. Ali Smith iskreno osporava upravo tu ontološku premisu. Prirodni talenti se ne razlikuju mnogo pri rođenju. “Filozof i obični ulični nosač” manje se međusobno razlikuju nego što se pretpostavlja:

Kad su došli na svet, i prvih šest ili osam godina njihovog života, oni su možda bili veoma slični... U tom dobu ili uskoro posle toga počeli su se zapošljavati, baveći se veoma različitim zanimanjima. Onda se počinje primećivati razlika u talentima, koja postaje sve veća, dok na kraju taština filozofa jedva priznaje neku sličnost s uličnim nosačem (*WON*, 1:2:17; *Bogatstvo naroda*, str. 63).

Nije moglo da bude jasnije. Podela rada, od koje zavisi bogatstvo naroda, stvara (protivprirodno) društvo nejednakih. Klasna razlika je nusproizvod nacionalnog bogatstva – a upravo klasna razlika određuje nečiju snagu na tržištu, uključujući

i snagu da se učinkovito cenka oko cene sopstvenog rada. Ali premeštajući se na kompozitni nivo, Smith zadržava spasonosnu sliku; unutar ljudskih vrsta *kao celine*, razlika u talentu vodi “boljoj opskrbi i udobnostima” (*WON*, 1:2:18; *Bogatstvo naroda*, str. 64)⁴² – što ponovo priziva pitanje raspodele zato što *najbolja* “opskrba i udobnost” idu onima koji nimalo ne doprinose radnom “fondu”.

Ono što mi nazivamo Smithovim mađioničarskim trikom on sam je nazivao “nevidljivom rukom”. (Čini se da nema mnogo sumnje da je Smithova upotreba tog termina proistekla iz tradicije prirodne teologije, koja je videla učinke božje ruke svuda u svetu prirode.)⁴³ I mada se ta temeljna metafora kapitalističke ekonomije mnogo ređe pojavljuje u Smithovom delu nego što bismo poverovali na osnovu tradicionalne recepcije njegovog rada, poimanje koje stoji iza tog termina često je na delu, u stvari, baš na onim tačkama u kojima klizi u logičke pukotine.

Dakle, ta ruka je varljiva, i lako je razumeti zašto su je mnogi odbacili kao lukavstvo, legitimacij-

42 Naravno, Smith s punim pravom kritikuje logičku “grešku u kompoziciji”, to jest verovanje da je ono što važi na kompozitnom nivou naprosto produžetak onoga što je dobro za pojedinca. Ali čak i ako se koristi koje je izgubio pojedinac nadoknađuju na kolektivnom nivou, to još uvek ne obezbeđuje filozofski legitimitet za davanje prvenstva kolektivu u odnosu na pojedinca.

43 Videti: Ludmilla Jordanova, “The Hand”, *Visual Anthropology Review* 8 (jesen 1992): 2–7. U vezi sa prirodnom teologijom videti: John Hedley Brooke, *Science and Religion: Some Historical Perspectives*, Cambridge, 1991.

sku glazuru na (buržoaskim) klasnim interesima. Ali, kada bi bila samo to, time se ne bi objasnila njena žilavost unutar diskursa političke ekonomije. Ta neviđena ruka otvara mrtvu zonu na društvenom polju, a ipak drži delove na okupu. Šta je društveno telo kojem ona pripada? Pre svega, to je telo načinjeno od stvari, mreža raznih vrsta robe u opticaju pri razmeni što povezuje ljude koji jedni druge viđaju ili poznaju. Te ga stvari čine “civilizovanim” telom (SLIKA 5). Posedovanje obilja “ugodnosti” je lakmus test koji razlučuje “civilizovane i napredne narode” od “divljih”, “tako bedno siromašnih” da su svedeni na “puku želju” (WON, str. lx; *Bogatstvo naroda*, str. 44). Trgovina je prouzrokovala napredak nekih delova sveta, ostavljajući druge (unutrašnja Afrika, severna Azija) u “varvarskom i necivilizovanom stanju” (WON, 1:3:23; *Bogatstvo naroda*, 69). Roba je ključ za Smithovu odbranu novog društvenog tela; uprkos razlikama između bogatih i siromašnih, svi pripadnici “civilizacije” mogu da se uteše zato što ih *količina stvari koje poseduju* označava kao nadmoćne u odnosu na veliki deo stanovništva sveta: “Udobnost jednoga evropskog kneza ne nadmašuje toliko udobnost nekog marljivog i skromnog seljaka, kao što udobnost ovog potonjeg nadmašuje udobnost mnogog afričkog kralja, apsolutnog gospodara nad životima i slobodom desetina hiljada golih divljaka” (WON, 1:1:13; *Bogatstvo naroda*, 59). Stvari-u-opticaju koje čine društveno telo se, kao i svaka materija – kao planete u svojim orbitama, pokoravaju zakonima prirode. Ono što se poedin-

cima javlja kao njihova sopstvena voljna delatnost priroda lukavo koristi kako bi uskladila celinu, tako da svakog od njih “vodi jedna nevidljiva ruka u postizanju cilja koji uopšte nije nameravao postići” (WON, 4:2:485; *Bogatstvo naroda*, str. 625). Foucault se, u svojim poznim predavanjima, neposredno pozivao na *Bogatstvo naroda*, govoreći pozitivno o “bezazlenoj neprozirnosti” ekonomskog sistema, čije je funkcionisanje izvan okvira znanja (a stoga i moći) države.⁴⁴ Postoji, međutim, tamna strana ispod prirodno skladne celine, nešto čudovišno u sistemu što, potpuno van kontrole, preti da izbegne svaku vrstu prinudnog ograničenja.

Šireći se partenogenetskom podelom, nevidljivo osim po robnim učincima, neosetljivo za ljudske strasti, nepristupačno ljudskoj volji, stvartelo “civilizovanog” društva, u teoriji, raste neograničeno.⁴⁵ Mnogo je veće nego moralno društvo koje obuhvata i nadmašuje. Društveno telo civilizacije je bezlično, ravnodušno prema osećanju saučesništva koje u okviru društva čiji su pripadnici međusobno suočeni navodi te pripadnike da delaju uz moralne obzire. “Zadovoljstvo uzajamnim saosećanjem”, kada vidim da se moj bližnji stavlja u moj položaj kao i ja u njegov, navodi me da obuz-

44 On je 1978. i 1979. održao na Collège de Franceu niz predavanja o liberalizmu i “državnoj racionalnosti”. Ta su predavanja objavljena u knjizi pod nazivom *Naissance de la biopolitique*, Gallimard, Seuil, 2004. Up.: Mišel Fuko, *Radanje biopolitike*, preveli Bojana Novaković i dr., Svetovi, Novi Sad, 2005.

45 Opseg podele rada ograničen je jedino “opsegom tržišta” – čija je globalna ekspanzija još uvek bila u povelju (WON, 1:3:19; *Bogatstvo naroda*, str. 65).

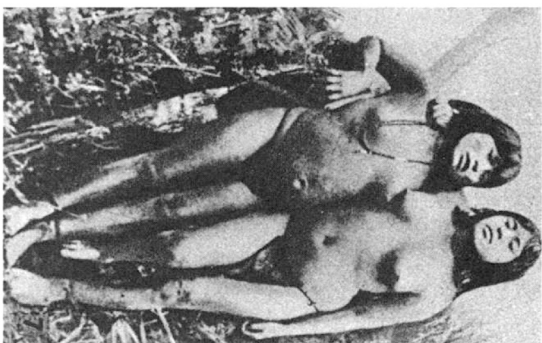

SLIKA 5 – Levo i sredina – fotografije francuske naučne ekspedicije, Tierra del Fuego, 1882; “Muškarci i žene nose sićušne pregače” i “Civilizacija napreduje”. Desno – fotografija porodice Bridges, London, 1880: “Sleva nadesno: Despard, Will, majka Bertha, otac, autor, Mary”. Uzeo iz: Esteban Lucas Bridges, *Utremost Part of the Earth*, 1948.

dam strasti tako da ne izađu iz okvira onoga što je prihvatljivo drugom koji me, kao “nepriistrasan” posmatrač, osmatra sa saosećajnog odstojanja i obezbeđuje ogledalo prinude pomoću kojeg ja osmatram i nadgledam sebe (*TM*, str. 14, 39, *Teorija moralnih osećanja*, str. 8, 34). Ali stvar-društvo civilizacije slepo je za takve prinude. Kad sa svog posla podignem pogled prema tom predelu stvari, ne mogu celog da ga sagledam. On se proteže van okvira moje sposobnosti da osećam. A to mi slepilo daje slobodu da svoj pogled spustim na kratki horizont svog ličnog interesa. Naime, slepilo je stanje sopstvenog delovanja. U okviru tog horizonta, međutim, želja je slobodna i *ne zna za granice*. Ta se želja izražava kao potera za stvarima. Zadovoljstvo uzajamnim saosećanjem, kada se moj bližnji stavlja u moj položaj i ja u njegov, zamenjeno je zadovoljstvom empatije sa robom, kada svoje ponašanje prilagođavam *njenom* – što će reći, podražavam njenu ekspanzivnost. Moja se želja umnožava kako bi dorasla umnožavanju stvari, gađajući toliko preko mojih potreba da se čini kako je moj cilj bilo sve osim njihovog zadovoljenja. Predmeti za kojima jurim sa žarom ljubavnika nemaju mnogo veze sa potrebama za pukim preživljavanjem. Dolazim do želje za uživanjem u želji samoj. U stvari, nije ni moglo da bude drugačije. Kad bi želja *bila* zadovoljena, kad *ne* bi bila podešena prema tražnji za robom, čija pomodna zamena ne zna za granice, tada ne samo da bi se zaustavio rast bogatstva, već bi se raspao čitav društveni neksus civilizacije.⁴⁶

Takvo stanje stvari slabo je opisala utilitarna doktrina koja kaže da će pojedinci postići pro-računatu ravnotežu između postizanja najvećeg zadovoljstva i trošenja najmanje količine radnog napora. Smithova shema je radikalnija i ekstravagantnija. Po njemu, nevidljiva ruka prirodnog poretka računa upravo na destabilizujući višak želje slepe za celinu i nesvesne svojih učinaka. Opet, to načelo ulazi u igru na kolektivnom nivou, a *varljivo* obećanje da će se sreća ostvariti kroz posedovanje predmeta je mamac pomoću kojeg priroda zavodi maštu i preobražava je u kolektivno dobro. Smith je jasan s tim u vezi:

Zadovoljstva bogatstva i veličine... raspaljuju našu maštu kao nešto veliko, lepo i otmeno, nešto za šta vredi uložiti najveće napore. I dobro je što nam se priroda na taj način nameće. Ta obmana je baš ono što podstiče i održava neprestanu ljudsku radinost (*TM*, str. 348; *Teorija moralnih osećanja*, str. 162).

S druge strane, želja motiviše radnika da radi, pri čemu obećanje potrošnje raste srazmerno težini rada. Takođe, i podjednako važno, ta želja stvara ono što je Simon Kuznets, pišući u 20. veku, nazvao “efektom curenja” (*trickle-down effect*) u protoku dobara. Smith opisuje nedostatak subjektivne korisnosti u motivaciji zemljoposjednika koji živi od rada drugih:

46 Ta ideja je nova i suštinski moderna – uporediti stare Grke, koji su uporno vodili računa o *hubrisu*, “bezgraničnoj želji koja izbacuje pojedinca iz ravnoteže” i stoga “predstavlja pretnju polisu” (Nicholas Xenos, *Scarcity and Modernity*, London, 1989, str. 3).

Ne služi ničemu da nadmeni i bezosećajni posednik posmatra svoja široka polja zamišljajući samo kako za sebe prikuplja svu žetvu sa njih... Kapacitet zemljoposjednikovog stomaka u velikoj je nesrazmeri sa veličinom njegovih želja... Onaj ostatak prinuđen je da rasporedi onima koji pripremaju, najbolje što umeju, ono malo što on sam upotrebi za sebe... Bogate... iako misle samo na svoju udobnost, i iako je ono što žele od hiljada radnika koje zapošljavaju samo zadovoljavanje svojih sopstvenih jalovih i nezasitih želja... vodi nevidljiva ruka kojom se na isti način vrši raspodela životnih potreba koja bi se inače vršila da je Zemlja podeljena na pojednake delove svim njenim stanovnicima, i, na taj način, bez namere da to čine, i ne znajući da to čine, oni unapređuju interes društva i obezbeđuju sredstva za umnožavanje naše vrste (*TM*, 349–50; *Teorija moralnih osećanja*, str. 163).

Pokretačka snaga Smithove “ekonomije” nije potražnja, instrumentalno i racionalno proračunata, već želja, zavedena robom kao mamcem. Uhvaćeni smo u njenu orbitu kao samoljubive monade koje upravo u našoj nerazumnosti ostvaruju cilj uma. Zbog varljive prirode želje potrošaču je nemoguće da načini istinski racionalan izbor. Taj trenutak iracionalnosti izgubio se u tradiciji kroz koju se Smithova teorija pronosi. On čini krajnje nestabilnom dinamiku sistema. Uzmite paradoks da učinkovitost podele rada, koja sama omogućuje da bogatstvo raste, u isto vreme prou-

zrokuje umanjenje vrednosti zato što je vrednost nečega, njegova “stvarna cena”, trud i muka da se to stekne (*WON*, 1:4:32, 1:5:33; *Bogatstvo naroda*, str. 79, 80). Ili uzmite činjenicu da sveopšta šarolikost robe dolazi u sukob sa političkim ograničenjima naroda, čije je bogatstvo pozvana da osigura.⁴⁷ Od proizvođača se traži samodisciplina, a od potrošača neutaživa želja; ali pošto su oni ista osoba – izgradnja ekonomskog subjekta sadrži nemalu količinu šizofrenije.

Opisujući Foucaultovu poziciju, Colin Gordon piše da nevidljivost ekonomskog sistema “znači da je fiziokratski model ekonomskog suvereniteta nemoguć; suverenu je nemoguće, čak i u načelu, da stekne znanje nagomilano u [Quesnayeo-

47 Smith je prepoznao taj paradoks i složio se da ciljevi nacionalne odbrane s pravom mogu imati prvenstvo u odnosu na razmatranje slobodne trgovine. Videti: *WON*, 4:1-4:455-746; *Bogatstvo naroda*, str. 591-671. Taj odeljak je molba za uvođenje slobodne trgovine, ali brani protekcionističke navigacione akte. U Nemačkoj, gde je trgovinska međuzavisnost bila ispred političkog jedinstva, težnja ekonomije da prevaziđe nacionalne granice pre je bila uzrok žalbi nego odobravanja. Johann Goetlieb Fichte je tvrdio da sama država ujedinjuje neodređenu masu naroda u jednu zatvorenu celinu. Videti: Johann Goetlieb Fichte, *Der geschlossene Handelsstaat* (1800). Up.: Johan Gotlib Fichte, *Zatvorena trgovačka država; Pet predavanja o određenju naučnika*, preveo Danilo N. Basta, Nolit, Beograd, 1979. Friedrich List (1789-1818) je utemeljio nacionalističku i istoricističku školu političke ekonomije kao suprotnost Smithovom kosmopolitskom učenju, po kojoj bi carinska unija nemačkih država mogla da obezbedi sredstva za ostvarenje višeg cilja nacionalnog ujedinjenja. Naročito je bio pod uticajem ekonomskog sistema Sjedinjenih Država. Videti: Friedrich List, *Outlines of American Political Economy*, Philadelphia, 1827.

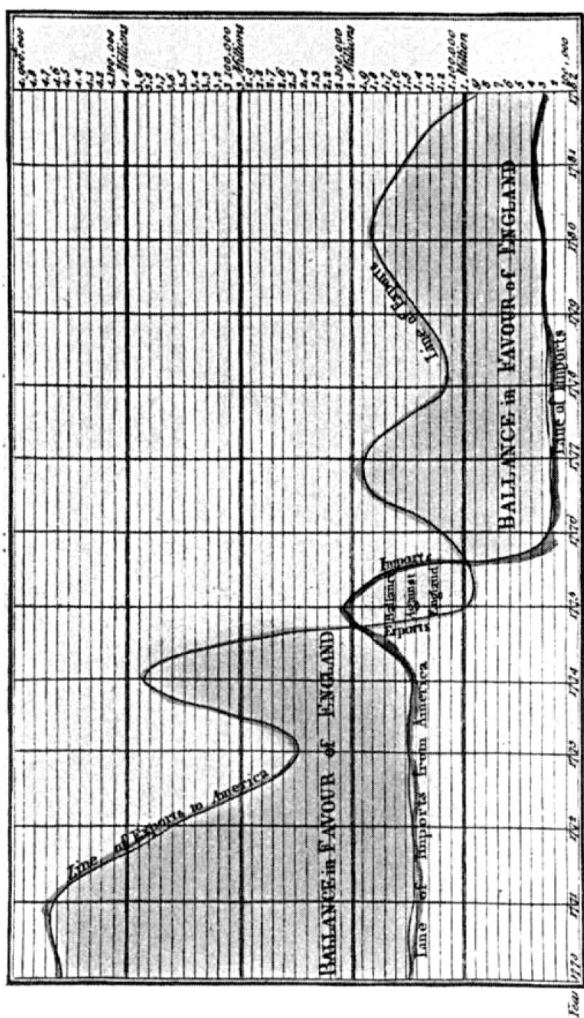

SLIKA 6 – “Dijagram izvoza Engleske u celu Severnu Ameriku i uvoza iz nje, od 1770. do 1782.” Uzeto iz: William Playfair, *The Commercial and Political Atlas*, 1786; 1983.

vim] tablicama”.⁴⁸ A ipak, Smithova ekonomska teorija bi bila neubedljiva da ne mogu da se vide učinci procesâ koje je ona opisivala. Savremenik Smithovog rada bio je ključni izum na polju vizuelnog predstavljanja, izum koji je omogućio da se na dijagramu prikažu učinci nevidljive ruke. Slika 6 je primer rada Williama Playfaira, čiji se *Trgovinski i politički atlas (Commercial and Political Atlas)* pojavio 1786. godine. Obratite pažnju na to da ta vrsta grafičkog prikaza ne pokušava da obezbedi sveobuhvatni pogled božjeg oka, već radije dovodi u vezu dve veličine, na ovoj slici količinu (britanskog izvoza u Ameriku i uvoza iz nje) i vreme (koje pokazuje učinke američkog rata za nezavisnost i ukidanja protekcionističkih navigacionih akata). Novac je mera ekonomske aktivnosti, univerzalna predstava svake robe. Bogatstvo naroda ostavlja trag u novčanim transakcijama, trag koji je grafički prikazan. Potpuno nova činjenica je to što, za razliku od ranijih mapa, grafički prikaz “više ne zavisi od neposredne analogije sa fizičkim svetom... To je značilo, sasvim jednostavno ali i krajnje duboko, da se bilo koja promenljiva veličina mogla dovesti u vezu sa bilo kojom drugom promenljivom veličinom, izmerenom istim jedinicama posmatranja”.⁴⁹

“Relacioni grafikon” povezuje “najmanje dve varijabile, ohrabrujući, pa čak i preklinjući posma-

48 Gordon, “Governmental Rationality. An Introduction”, u: *The Foucault Effect: Studies in Governmentality*, izd. Graham Burchell, Gordon i Peter Miller, Chicago, 1991, str. 15.

49 Tufte, *The Visual Display of Quantitative Information*, str. 46.

trača da proceni moguću uzročno-posledičnu vezu između te dve naznačene varijable.”⁵⁰ Prilikom razmišljanja o uzrocima na osnovu njihovih posledica, pri pokazivanju uzajamnih veza koje s vremenom vode do opadanja ili porasta, grafikoni prikazuju obrasce ponašanja tržišta koji nehotično izbijaju na površinu iz skupine pojedinačnih odluka – prividni haos sačinjen od pojedinaca i njihovih samoljubivih želja. Naredni Playfairov grafikon (SLIKA 7) daje empirijski dokaz Malthusovoj tvrdnji da sredstva za opstanak, budući da su ograničena, nameću ograničenje uvećanja stanovništva (zaključak je da je porast cene hleba obrnuto proporcionalan težnji radnika da imaju više dece kao odgovor na rast zarada). Playfairov rad postavlja temelj za metodu proizvodjenja znanja u okviru nove discipline političke ekonomije – to nije slika društvenog tela kao celine već statistička povezanost koja pokazuje obrasce kao znak plana prirode.

50 *Ibid.*, str. 47.

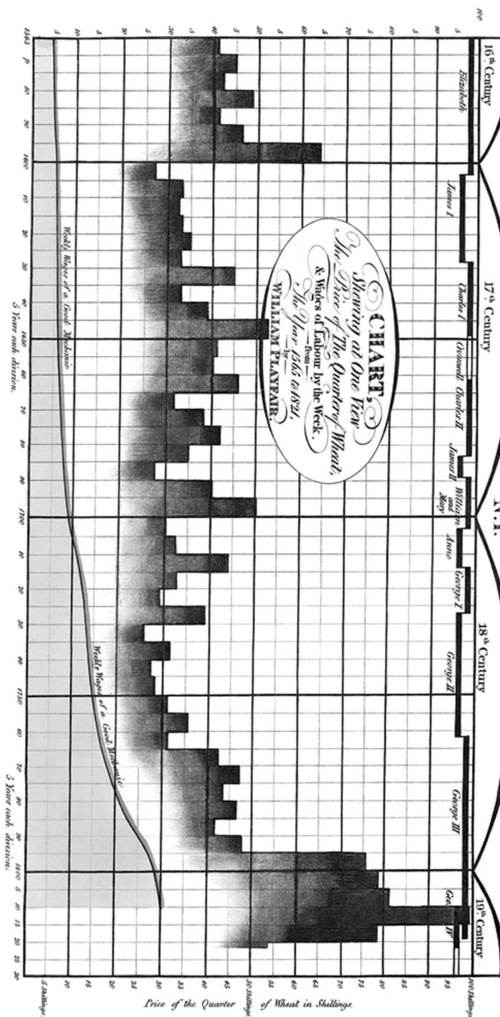

SLIKA 7 – “[Playfair] dijagram koji daje sveobuhvatni prikaz cene četvrtine pšeničnog hleba i nedeljne zarade, od 1565. do 1821.” Uzeo iz: Edward R. Tufte, *The Visual Display on Quantitative Information*, 1983.

Nama je teško da procenimo do kakve je neverovatne revizije društvenog tela dovelo otkriće “ekonomije”. Poimanje napretka civilizacije kao neograničenog uvećanja broja predmeta proizvedenih za prodaju bilo je odlučujući trenutak modernosti. “Klasična” ekonomija nije bila samo jedna u nizu društvenih nauka, već filozofija u širem smislu. Njen cilj je bio da smesti antropologiju, političku teoriju, teoriju društvene prakse u orbitu ekonomskog života, prisvajajući ih iz područja političke moći i policijske kontrole. Kada država slabi – političko telo se odvaja od ekonomskog. Tako imamo dva viđenja društvenog kolektiva. Dok napetosti među njima čine njihov odnos nestabilnim, njihovo odvojeno postojanje omogućuje da se kritički izlože iluzorni elementi oba viđenja. Ambivalentna pozicija pojedinca – koji je istovremeno cilj samom sebi i sredstvo za postizanje sklada društva kao celine – ni sama nije bila nova (neko bi mogao da pomene tradiciju monopsihizma povezanu sa neoplatonizmom u predmodernom dobu). Ali ključna uloga proizvedenih stvari u društvenom životu, značaj materijalnih predmeta ili njihovi ekvivalenti u novcu kao posrednici u svim društvenim vezama, dubinski su promenili poimanje društvenog postojanja.⁵¹

51 To je poimanje bilo široko prihvaćeno u devetnaestom veku. Dok je u “arhaičnim” društvima kolektivna svest navodno bila od ključnog značaja za izgradnju društva, u modernoj “civilizaciji” to je bila podela rada. Treba videti, pre svega, društvene

Razlikovanje civilizovanog i divljačkog života neprestano je povezivano sa obiljem robe, koje se pretvorilo u obične brojeve dok je obilato kružilo među nevidljivim strancima. U isto vreme u njega su učitavana društvena značenja i lične želje čija je utilitarna vrednost daleko manja.

Smith se pozivao na tradicionalne pojmove građanske vrline kako bi nadomestio moralne nedostatnosti zakona političke ekonomije. To je slabo mesto u njegovoj misli zato što je građansko društvo koje on želi utemeljeno na načelima neprijateljski nastrojenim prema ekonomskom društvu koje on opisuje. Hegel je mnogo konsekventnije ocrtao filozofske implikacije političke ekonomije. U Hegelovim spisima, antagonizam koji je najpre predložio Smith postaje plodonosan, zaista presudan. Kao topološko poimanje, "politička ekonomija" je upisana u središte hegelijanskog metafizičkog pejzaža, označavajući raskid sa ranijim mišljenjem koje jedan od komentatora opisuje kao ništa manje nego "prelomno".⁵² Što više raste naše arhivsko znanje o Hegelu, to nespornija postaje ta činjenica.⁵³

teorije Herberta Spencera i Emilea Durkheima, kao i raspravu Jürgena Habermasa o njima u *Zur Kritik der funktionalistischen Vernunft*, tom 2 u: *Theorie des kommunikativen Handelns*, Frankfurt am Main, 1981, str. 173, preveo Thomas McCarthy pod naslovom *Lifeworld and Systems: A Critique of Functionalist Reason*, tom 2, u: *The Theory of Communicative Action*, Boston, 1984.

52 Manfred Rieled, *Between Tradition and Revolution: The Hegelian Transformation of Political Philosophy*, preveo Walter Wright, Cambridge, 1984, str. 44 (u daljem tekstu: BTR).

53 Najiscrpnije akademsko dostignuće koje dokumentuje taj uticaj jeste knjiga Norberta Waszeka, *The Scottish Enlightenment and Hegel's Account of "Civil Society"*, Boston, 1998.

Ključna tačka u tome je što je središnje mesto Hegelovog pojma građanskog društva (*bürgerliche Gesellschaft*) upravo društvo što ga je stvorilo ono što je Smith nazivao političkom ekonomijom. Tu Hegel raskida sa tradicionalnim antičkim i prosvetiteljskim značenjima građanskog društva (uključujući i Smithovo) koja su u topološkom smislu bila smeštena na ravni političkog – jedina značenja koja Charles Taylor, na primer, priznaje. (Taylor je teoretičar hegelijanske tradicije koji, uprkos odličnom ranom radu na Hegelu, u svom radu potpuno prenebregava topološko izmeštanje o kojem govorimo i pokušava da napiše političku filozofiju bez ikakvog obaziranja na ekonomsku teoriju.)⁵⁴ Ne samo Taylorov rad, već mnoge savremene rasprave u javnoj sferi nepravedno zanemaruju Hegelov izvorni uvid da je građansko društvo, kao “moderno društvo”, proizvod istorijski specifičnog oblika

54 Dopustite mi da objasnim, oslanjajući se na Riedelovo objašnjenje, kako se to razlikuje od prethodne teorije prirodnog zakona koju su prihvatili Hobbes, Locke ili Rousseau. Teorija prirodnog zakona je ugovorna teorija (mada tvrdi da je aistorijska). Ona kaže da su “društva” u suštini politička udruženja u koja ljudi (sa prirodnim pravima) biraju da uđu ugovorno kao građani. To je “savez racionalnih, artikuliranih pojedinačnih činilaca” koji su “posredstvom racionalne rasprave” pristali da budu obavezani zajedničkom voljom koja će tada imati snagu zakona (*BTR*, str. 44). Prirodno samostalni, “slobodni” pojedinci dobrovoljno se potčinjavaju zakonu, koji osigurava samostalnost svih; to se odigrava u jednom topološkom prostoru, političkom prostoru. Za Hegela, (depolitizovani) sistem ekonomije proizvodi društvene forme (videti: *ibid.*, str. 148), a u moderno doba ta forma je podela rada. Društvo nije politička, već ekonomska tvorevina.

ekonomske međuzavisnosti, onoga koji prati sva načela logike koju je Smith opisao.⁵⁵

Tek relativno nedavno smo saznali da je na mladog Hegela duboko uticalo Smithovo *Bogatstvo naroda*.⁵⁶ U jednom tekstu iz 1803–4, koji je prvi put objavljen 1932, Hegel posebno upućuje na Smithovu proizvodnju igala, ukazujući na strahovitu produktivnost koja je ostvarena podelom rada.⁵⁷ Ne

55 Kao što kaže u fragmentu 22, “zadovoljenje potreba pretpostavlja opštu međuzavisnost svih” (Georg Wilhelm Friedrich Hegel, *Das System der spekulativen Philosophie. Fragmente aus Vorlesungsmanuskripten zur Philosophie der Natur und des Geistes*, 1803–4, tom 1, u: *Jenaer Systementwürfe*, izd. Klaus Düsing i Heinz Kimmerle, Hamburg, 1986, str. 229; prvobitno objavljeno kao *Jenenser Realphilosophie I*, izd. Johannes Hoffmeister, Hamburg, 1932). U oštroj suprotnosti sa teorijom prirodnog zakona (samostalni pojedinci u prirodnom stanju), to je istorijski specifična antropologija međuzavisnosti, “i stoga filozofija [svesno] postaje teorija svog vremena” (BTR, str. 40).

56 Hoffmeisterovo izdanje Hegelovih ranih spisa iz Jene (koje je on nazvao *Jenenser Realphilosophie I i II*) pojavilo se 1931–32. O tim je tekstovima oduševljeno raspravljano u delu Györgya Lukácsa *Der junge Hegel. Über die Beziehungen von Dialektik und Ökonomie*, Berlin, 1948. Središnje mesto zauzimaju u komentarima Herberta Marcusea, *Reason and Revolution: Hegel and the Rise of Social Theory*, London, 1941; kao i u delima: Shlomo Avineri, *Hegel's Theory of the Modern State*, London, 1972; Paul Chamley, *Economie politique et philosophie chez Stewart et Hegel*, Paris, 1963; i BTR. Riedel piše: “Hegelovo usvajanje najnaprednijih teorija političke ekonomije, kakve se mogu naći kod klasičnih britanskih mislilaca od Jamesa Stewarta do Adama Smitha i (u *Filozofiji prava* iz 1821) Davida Ricarda, nije imalo premca u nemačkoj idealističkoj filozofiji njegovog vremena” (BTR, str. 108).

57 Videti: Hegel, *Das System der spekulativen Philosophie*, str. 230. Hegel ne shvata sasvim ispravno Smithove brojeve. U stvari, kad god se u spisima pozove na Smithovu proizvodnju igala (1803–4, 1805–6, 1817–18, 1819–20, 1824–25) pravi novu brojčanu

samo da Hegel u potpunosti priznaje otupljujuće posledice (*Abstumpfung*) podele rada,⁵⁸ već je svestan i društvene nejednakosti koju bogaćenje naroda nužno stvara: “Pojavljuje se suprotnost između velikog bogatstva i velikog siromaštva... – onome koji ima dato je još više” (*NPG*, str. 223). Fabrike i rudnici su zasnovani upravo na bedi (*Elend*) jedne klase, osuđujući “mnoštvo na surov život” (*NPG*, str. 229). Hegel izvanredno prepoznaje uzvišenu beskonačnost tog “sistema potreba”, “neutaživu” želju potrošača (videti: *NPG*, str. 222, 223)⁵⁹, “neiscrpnu i do beskonačnosti napredujuću” proizvodnju “onoga što Englezi zovu ‘*comfort*’”, i deterritorijalizujuću “neograničenost” svetskog tržišta.⁶⁰

grešku, što ukazuje na to da ga nije zainteresovala egzaktnost Smithove nove nauke, već pre njena inovativna konceptualizacija. Videti: Waszek, *The Scottish Enlightenment*, str. 130–131.

58 Videti: Hegel, *Naturphilosophie und Philosophie des Geistes*, tom 3, u: *Jenenser Systementwürfe*, izd. Rolf-Peter Horstmann, 1805–6; Hamburg, 1987, str. 229; u daljem tekstu: *NPG*; prvi put objavljeno kao *Jenenser Realphilosophie II*, izd. Hoffmeister, Hamburg, 1931. Videti i: Hegel, *Das System des spekulativen Philosophie*, str. 228; i: Waszek, *The Scottish Enlightenment*, str. 229.

59 Upravo međuzavisnost u podeli rada daje želji “pravo da se pojavi” (*NPG*, str. 205). Način rada, “suštinski i razuman”, jeste očitovanje te neutaživosti potreba, čiju neograničenost odražava podela rada (*NPG*, str. 223). U *Filozofiji prava* Hegel proširuje tu ranu analizu građanskog društva, opisujući “sistem potreba” kao proces deljenja i pomnogostručavanja koji se odvija *ad infinitum*; taj proces “nema kvalitativnih ograničenja” (Hegel, *The Philosophy of Right*, preveo i uredio T. M. Knox, 1821, Oxford, 1967, str. 126, 127, 128. Up.: Hegel, *Osnovne crte filozofije prava*, preveo Danko Grlić, Veselin Masleša – Svetlost, Sarajevo, 1989, str. 324, 325, 326, 327).

60 Hegel, citirano u: Waszek, *The Scottish Enlightenment*, str. 152, 150.

Građansko društvo je strahovita sila, apstraktna “cjelina tla posredovanja gdje se oslobađaju sve pojedinosti... gdje se izlivaju valovi svih strasti”.⁶¹ Mada njime upravljaju prirodni zakoni, ono stvara ljudsku međuzavisnost, koja je “slepa” i stoga je “akcidentalna” (*zufällig*) – što je veoma negativan termin u Hegelovom diskursu. U ranim tekstovima je jasno da su ta neograničenost ljudskih potreba i neograničeni rast i dobra i ljudskih želja uplašili Hegela. U tekstu iz 1803–4. on piše: “Potrebe i rad... [stvaraju] čudovišni sistem uzajamne zavisnosti, iznutra uzburkan život mrtvih, koji se unaokolo kreće slepo i stihijski, poput divlje životinje, te ga je potrebno neprekidno krotiti i kontrolisati.”⁶² Država je, pomoću prava i policije, neophodna sila suprotstavljanja onome divljem u tom sistemu. Ona zavodi red, postavlja granice, kroti životinju. Upravo u povlačenju od čudovišne prirode “građanskog” društva Hegel uvodi državu kao *deus ex machina* (videti: *BTR*, str. 125), jer je jedino kroz racionalnost i centralitet države kolektivni život dostupan pojedinačnoj svesti i samo se tako može savladati središnje, slepo mesto građanskog društva.

U pravom smislu reči, moglo bi se reći da Hegel uzima viđenje društvenog tela iz klasične ekonomske teorije i, iskrećući ga na uspravnu osu

61 Hegel, *The Philosophy of Right*, str. 267; up.: Hegel, *Osnovne crte filozofije prava*, str. 318.

62 Hegel, *Das System der spekulativen Philosophie*, str. 230; up.: *NPG*, str. 223–24.

vremena, ponovo ga upisuje u političko područje, gde se, izvađeno iz nezanimljivih, “slučajnih” događaja na tržištu i premešteno na dramatična i krvava bojna polja, ono čita kao istorija slobode. U istom tom ranom periodu kada je čitao *Bogatstvo naroda* Hegel je pročitao i Schröckhovu knjigu *Weltgeschichte* (1785), koja zapravo pojmi istoriju sveta kao proizvodnju igala zato što “niko nije potpuno izvršio nijednu radnju. Zato što je celina radnje, od koje samo po fragment pripada svakom akteru, raščlanjena na veoma mnogo delova”, racionalnost istorije dostupna je samo kroz refleksiju: “Rad [istorije] ne obavlja se kao delo, već kao rezultat, a to je misao”.⁶³

Pomoću strasti i želja velikih ljudi, pre političkih nego ekonomskih aktera, um “lukavo” pronade svoj put u istoriju, postižući, kad je reč o kolektivnom delovanju, racionalnost koja je uskraćena delovanju pojedinaca. U Hegelovim predavanjima iz 1819–20. godine o *Filozofiji prava*, ta analogija sa građanskim društvom je eksplicitna: “Tajna istorije sveta je... preokretanje pojedinačnih ciljeva (tako da postanu opšti cilj ostvarenja Uma). To preokretanje (*Umkehrung*) isto je ono što smo ga videli u građanskom društvu (*bürgerliche Gesellschaft*). Pojedinač čin objektivnim sopstvene ciljeve utoliko što ih ostvaruje.”⁶⁴ Hegel čak prisvaja

63 Hegel, “Fragments of Historical Studies”, preveo Clark Butler, *Clio* 7, jesen 1977, 128; videti: Waszek, *The Scottish Enlightenment*, str. 119–28.

64 Hegel, *Philosophie des Rechts: Die Vorlesung von 1819/20 in einer Nachschrift*, izd. Dieter Henrich, Frankfurt am Main, 1983, str. 282.

temeljnu metaforu političke ekonomije kako bi opisao proces istorije. On 1816. godine piše da je, uprkos Napoleonovom porazu kod Waterlooa,

svet dao epohi naređenje za pokret... Ta suštinska [sila] neodoljivo deluje... uz neosetno kretanje, u mnogo čemu kao što sunce sija i u dobru i u zlu. Bezbrojne lake trupe opkoljavaju je sa svih strana, uravnotežujući se u korist ili protiv napredovanja, iako većina njih ne zna šta je ulog i naprosto prima udarce u glavu kao od neke nevidljive ruke.⁶⁵

Naravno, i ta Hegelova metafora je trik baš kao i ona Smithova originalna, kao što to grafički oslikava vizuelni prikaz francuske invazije na Rusiju Charlesa Josepha Minarda (SLIKA 8).⁶⁶ Na političko-istorijskom nivou Hegelovo “lukavstvo uma” igra upravo onu ulogu koju Smithova “nevidljiva ruka” igra na društveno-ekonomskom nivou, uk-

To je prvo objavljivanje transkripta tih predavanja, čiji je rukopis nedavno otkriven u biblioteci Lilly Univerziteta Indiana.

65 Hegel, pismo Friedrichu Immanuelu Niethammeru, 5. jul 1816, *Hegel: The Letters*, preveli Clark Butler i Christiane Seiler, izd. Butler, Bloomington, Ind., 1984, str. 325.

66 Početak Marxovog rada na *Kapitalu* vremenski se poklapa sa Minardovim grafikonom. Njegova briljantnost je slična; njegova rečitost je proistekla iz činjenice da smo uronjeni ispod površine robne razmene do današnjeg nivoa ljudske patnje – to su na hiljade fabričkih radnika – koji je bio doživljena istina uistinu postojećeg kapitalizma u doba industrijalizacije. Marx je insistirao na tome da su ljudski učinci ekonomije vidljivi i opipljivi, i to ostaje njegov doprinos političkoj ekonomiji bez obzira na to koliko se često njegove teorije – krize, vrednosti, rastuće bede – mogu pobiti.

ljučujući ideološku ulogu u opravdavanju štete nane-
nete pojedincima u vezi sa “napretkom” društve-
nog kolektiva. Treba, međutim, naglasiti da su i
Smith i Hegel razumeli političku ekonomiju kao
nešto što pripada uopštenijem filozofskom dis-
kursu, onom koji je iziskivao kritičku refleksiju
(normativna dimenzija) kao neophodan deo.

Pokušaj da se ekonomska “nauka” očisti od takvih obzira prema normativnim vrednostima obeležava najdublji epistemološki raskid između klasičnih ekonomista iz poznog 18. veka i neoklasičnih ekonomista s kraja 19. veka. Kad bismo ovde pratili kanon istorije ekonomske teorije tačno bismo istražili taj razvoj, opisujući ga kao “profesionalizaciju” discipline. Ekonomska teorija sada ima mnogo uži zadatak da “zakone” koji svedoče o pravilnostima tržišnog ponašanja opiše kao samoljubive racionalnosti sredstava, dok ostaje potpuno ravnodušna prema normativnim pitanjima u vezi sa razumnošću pojedinačnih motiva ili supstancijalnom racionalnošću društvenih ciljeva. U jeziku Alfreda Marshalla i njegove škole, antropološka premisa političke ekonomije svedena je na formalno “pravo” da “svaki čovek želi u najvećoj mogućoj meri da uveća razliku između ukupnog zbira svog zadovoljstva i ukupnog zbira svog žrtvovanja, oba obračunata do sadašnjeg trenutka” (EA, str. 576).⁶⁷ I iako u teoriji tražnje svaka vrednost zavisi od tih subjektivnih želja, njihovo poreklo je obavijeno velom tajne. Kao što su zabeležili antropolozi Mary Douglas i Baron Isherwood, “neverovatno je

67 Marshall “je obožavao” Kanta i tvrdio da je Hegelova *Filozofija istorije* uticala na “srž” njegovih gledišta (EA, str. 780 n. 19, 780), ali ne postoji hegelijanstvo u njegovoj analizi, a Kantov uticaj se sastojao u više neokantovskoj brizi za utemeljenje društvene “nauke” nego u *kritičkoj* racionalnosti Kantovog izvornog projekta.

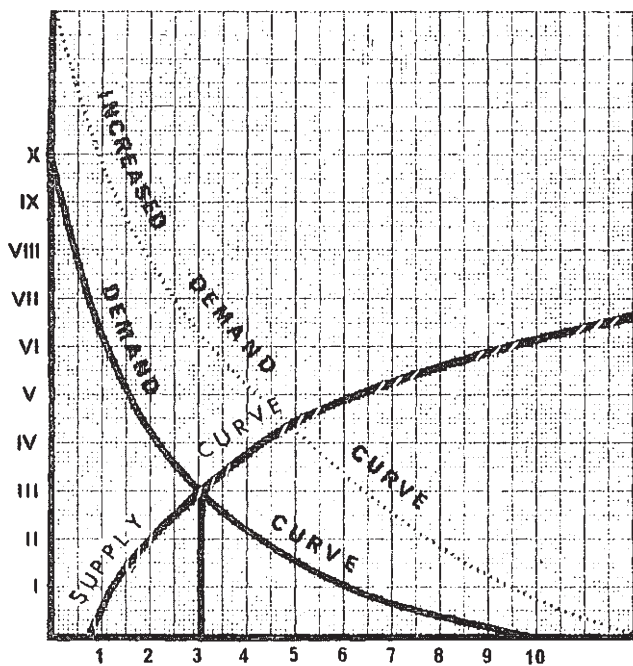

SLIKA 9 – Kriva ponude i potražnje. Uzeto iz: Isaak Ilich Rubin, *Essays on Marx's Theory of Value* (1972).

otkriće da niko [među ekonomistima] ne zna zašto ljudi žele dobra”. Ekonomisti se klone tog pitanja, “čiste(ći)” svoju disciplinu od “psihologije” i uzimajući “ukuse” onako kako su dati.⁶⁸

Naravno, neoklasični ekonomisti marginalne revolucije iz sedamdesetih godina 19. veka⁶⁹ izvukli su (krajnje raznovrsne) društvene i političke posledice iz svojih teorija.⁷⁰ Ipak, ključno za njihovu tvrdnju da se bave “naukom” bilo je namerno svođenje njihovog viđenja političke ekonomije

68 Mary Douglas i Baron Isherwood, *The World of Goods*, New York, 1979, str. 15.

69 Mada je imao prethodnike čak tridesetih godina 19. veka, i mada je marginalna teorija vodila tešku bitku pre nego što je prihvaćena krajem tog veka (njena pobjeda je u velikoj meri posledica njene snage kao protivargumenta marksističkoj kritici kapitala), termin *marginalna revolucija* odnosi se na gotovo istovremeno ali potpuno nezavisno “otkriće” – Williama Stanleya Jevonsa, Carla Mengera i Leona Walrasa (u Manchesteru, Beču i Lausannei oko 1870. godine) – načela opadajuće marginalne korisnosti. Videti: Mark Blaug, *Economic Theory in Retrospect*, Cambridge, 1985, str. 309; u daljem tekstu: ET. Marshall je sintetizovao njihove doprinose u delu *Principles of Economics*.

70 Jedan od neugodnih vidova teorije korisnosti, kako se činilo, bila je implikacija da samo egalitarna raspodela prihoda uvećava zadovoljstva do maksimuma. Većina pisaca nakon 1870. godine bila je krajnje kritična prema postojećim nejednakostima u raspodeli prihoda i nije oklevala da upotrebi teoriju korisnosti u cilju jačanja svog kritičkog gledišta...

Maršalovska tradicija kulminirala je u Pigouovom delu *Wealth and Welfare* (1912), koje je zapravo nacrt za državu blagostanja. Fabijanci su usvojili teoriju korisnosti u delu *Fabian Essays* (1889) kako bi izložili sistematske nejednakosti tržišnog mehanizma... Austrijska škola je bila upadljivo konzervativna i posvećena napadima na socijalizam i zalaganje za *laissez-faire* (ET, str. 302–3).

F. A. Hayek, moćna figura iz dvadesetog veka na Univerzitetu u Chicagu, radio je u toj austrijskoj tradiciji.

na pitanje normativne ravnodušnosti. Kriterijum naučnog znanja nije bila kvalitativna procena, već kvantitativno merenje.⁷¹

Prototipska slika tog viđenja je kriva ponude i potražnje (SLIKA 9), koju je Schumpeter opisao kao “*grafikone* potražnje ili krive spremnosti da se (pod određenim opštim uslovima) kupuju naznačene količine neke robe po naznačenim cenama, i *grafikone* ponude ili krive spremnosti da se (pod određenim opštim uslovima) prodaju naznačene količine robe po naznačenim cenama” (EA, str. 602). “Zakon” kojim se to prevodi glasi da postoji opadajuća marginalna produktivnost i opadajuća marginalna potražnja, tako da do razmene dolazi kada relativni marginalni značaj primljene robe premaši marginalni značaj robe od koje je svaka strana odustala u razmeni. “Taj marginalni značaj nije konstantna veličina, već se menja za različite osobe i u različitim okolnostima” – od kojih nijedna ne zanima ekonomistu: “Sve što znamo je relativan značaj rasta jedne vrste robe za opadanje neke druge” (EA, str. 309).⁷² Čitav problem klasne polarizacije nestaje u teoriji marginalne korisnosti zato što su “dobiti” i od rada i od kapitala određe-

71 “Dominantna uloga pojma supstitucija na margini u novoj ekonomiji svedoči o iznenadnom pojavljivanju izričito matematičkog rasuđivanja... Nije teorija korisnosti dala matematičari istaknutu ulogu u ekonomiji nakon 1870. godine, već je to učinio marginalizam kao takav” (ET, str. 296).

72 “Neki zlonamerni kritičar mogao bi reći da je neoklasična ekonomija zaista postigla veću uopštenost, ali samo tako što je postavljala lakša pitanja” (ET, str. 199).

ne brojčano poslednjom profitabilnom primenom svakog od njih (rada i kapitala) na margini.⁷³ A nestaje i problem sheme plodnosti. Marginalni model *pretpostavlja* rast⁷⁴ a zatim se usredsređuje na pojedinačno ekonomsko ponašanje, u kojem isti mehanizam oskudice i potražnje određuje cenu naknada za rad, kupovinu među firmama i individualnu potrošnju. Potrošački izbor određuje vrednost, koju je Austrijanac Carl Menger (1871) definisao kao “sud... o značaju dobara na njihovom raspolaganju”.⁷⁵ To je model ravnoteže u suštinski statičnom okviru. Ne samo da je pretpostavljen rast, “dat” kao egzogena varijabila, već su i manjak resursa, potrošačka motivacija, rast broja stanovnika i raspodela prihoda (klasna razlika) takođe pretpostavljeni. *Pravi* ekonomski problem je određivanje cene i resursna raspodela stalnih zaliha.

Neoklasična ekonomija je mikroekonomija. Minimalizam je odlika njenog vizuelnog prikazivanja. Na preseku krive ponude i potražnje ne rešava se nijedan od suštinskih problema političke

73 To je Thünenova teorija “simetričnih veza” između rada i kapitala. Videti: Johann Heinrich von Thünen, *Der isolierte Staat in Beziehung auf Landwirtschaft und Nationalökonomie*, Jena, 1921, i *Von Thünen's Isolated State*, prevela Carla M. Wartenberg, izd. Peter Hall, Oxford, 1966.

74 Marshallova “teorija firme” izjednačila je ekonomski rast sa širenjem firme, što je organizacioni model koji se pojavio na razmeđu vekova (videti sliku 2). Zapazite da u Marshallovoj uobrazilji firma ima organsku prirodu, sa rastom koji neizbežno vodi u pad i “senilnost”.

75 Citirano u: F. A. Hayek, *The Fatal Conceit: The Errors of Socialism*, tom 1, u: *The Collected Works of E. A. Hayek*, izd. W. W. Bartley III, Chicago, 1988, str. 95.

ekonomije, dok društvena celina naprosto nestaje iz vida. Kada se to dogodi, refleksija o egzogenim uslovima “date” tržišne situacije postaje nemoguća, a *filozofija* političke ekonomije postaje tako siromašna u teorijskom smislu da se može reći da joj je došao kraj.

Bilo je ozbiljnih izazova neoklasičnoj teoriji potražnje u poslednjih stotinu godina, ali kako se ovaj vek bliži kraju čini se da je tržišna teorija veoma uspešno pregrmela oluju političkih događaja. Sa svojim minimalističkim viđenjem ekonomskih transakcija – izgleda da ne iznosi metafizičke zahteve. Nema sumnje da bi o nestanku filozofije iz ekonomije mnogi rekli: dobro je da smo je se rešili! Napokon, zar problem sovjetskog socijalizma nije bio upravo u tome što je verovao da može da planira ekonomsku proizvodnju iz političkog centra koji je tvrdio da vidi celinu i pokušavao da upravlja outputom, utvrđuje cene i rukovodi raspodelom tako da je to narušavalo svako načelo, ne samo tržišnih sila već i samog demokratskog političkog života? Zar Janos Kornai nije nesporno dokazao da prava predstava sovjetske ekonomije nije pogled svevidećeg božjeg oka već pre vodoinstalaterov pogled na zagušeni protok, onaj koji strukturno proizvodi manjke zbog mekih budžetskih ograničenja (SLIKA 10)? Čak ni kejnzijanizam – koji je u početku bio slabo prihvaćen upravo zbog “planiranja”, čak i u ograničenom smislu vladinih politika u cilju ekonomskih podsticaja, što je jednima zaudaralo na socijalizam a drugima na fašizam – nikada nije pokušao da iz ekonomije izvede viđenje društva kao celine. “Ekonomija je”, po kejnzijancima, mogla da se “razboli”, “izleti iz šina”, ili su joj mogle biti potrebne “popravke”, ali je bila shvaćena kao mehanizam oko kojeg treba petljati da bi

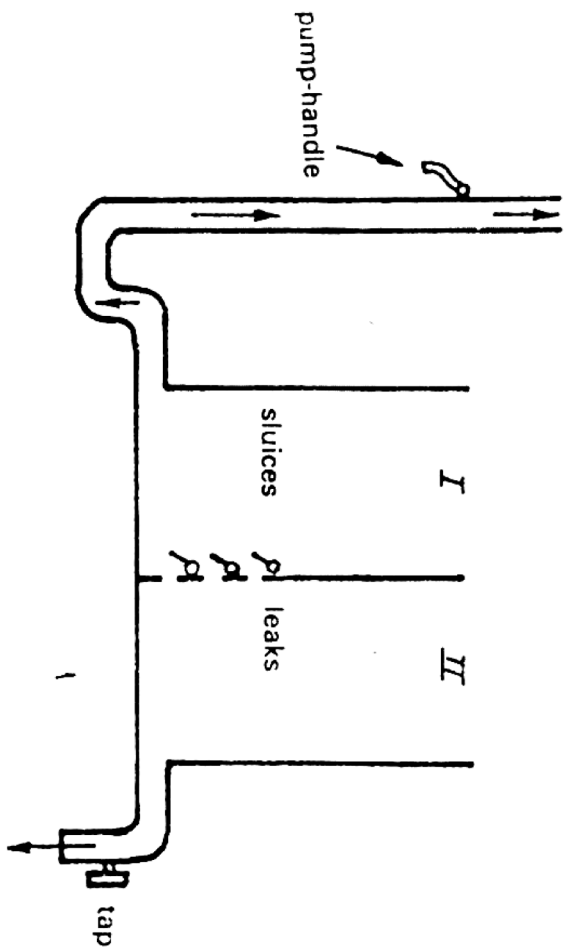

SLIKA 10 – Curenje: učinci mekih budžetskih ograničenja u socijalističkim ekonomijama. Uzeto iz: Janos Kornai, *Contradictions and Dilemmas* (1986).

	1	2	3	4	5	6	7	8
agriculture and fisheries	1.046	13.70	2.16	0.02	0.19	0.01		
food and kindred products	2.26	3.78	0.06	0.01	*	0.03		
textile mill products	3.006	*	1.30	3.85	*	0.39	0.64	0.03
apparel	0.074	0.20	1.98			0.01	0.02	
leather and wood products	6	0.13	0.02	*	1.09	0.29	0.27	*
furniture and fixtures	7	0.01	0.01			0.01	0.61	
paper and allied products	7	*	0.52	0.08	0.02	*	0.03	2.60
printing and publishing	8	0.04	*					0.77
chemicals	9	0.83	1.48	0.80	0.14	0.03	0.06	0.18
products of petroleum and coal	10	0.48	0.09	0.03	*	0.07	*	0.06
rubber products	11	0.12	0.01	0.01	0.02	0.01	0.01	0.01
leather and leather products	12							
stone, clay and glass products	13	0.06	0.25	*	*	0.01	0.63	0.03
primary metals	14	0.01	*	*		0.01	0.11	0.01
fabricated metal products	15	0.08	0.61	*	0.01	0.04	0.14	0.03
machinery (except electric)	16	0.08	0.01	0.04	0.02	0.01	0.01	0.01
electrical machinery	17							
motor vehicles	18	0.11	*	*	*	*	*	*
other transportation equipment	19	0.01	*	*	*	*	*	*
professional and scientific equipment	20							
miscellaneous manufacturing industries	21	*	0.01	*	0.26	*	0.02	0.01
coal, gas, and electric power	22	0.06	0.20	0.11	0.04	0.02	0.02	0.12
railroad transportation	23	0.44	0.57	0.09	0.06	0.14	0.05	0.22
water transportation	24	0.07	0.13	0.02	0.01	0.01	*	0.02
other transportation	25	0.55	0.38	0.08	0.03	0.14	0.04	0.12
trade	26	1.36	0.49	0.53	0.37	0.06	0.06	0.18
communications	27	*	0.04	0.01	0.02	0.01	0.01	0.04
finance and insurance	28	0.24	0.15	0.02	0.02	0.08	0.02	0.02
real estate and rental	29	0.29	0.09	0.03	0.19	0.02	0.02	0.03
business services	30	0.01	0.62	0.07	0.10	0.02	0.02	0.02
personal and repair services	31	0.27	0.12	*	*	0.04	*	0.02
nonprofit organizations	32							
amusement	33							
strap and miscellaneous industries	34	0.02						
ating and drinking places	35							
new construction and maintenance	36	0.20	0.12	0.04	0.02	0.01	0.01	0.01
undated	37	1.87	0.30	1.08	0.73	0.27	0.17	0.50
inventory change (depletions)	38	2.45	0.49	0.12	0.19	*	0.01	0.09
foreign countries (imports)	39	0.09	2.11	0.11	0.22	0.15	0.02	0.02
government	40	0.01	1.24	0.64	0.38	0.34	0.11	0.50
private capital formation (gross)	41	15.27	7.03	3.14	4.24	2.79	1.12	2.89
household	42	4.26	60.30	1.84	13.32	6.00	2.39	7.90
TOTAL GROSS OUTPUT	43	49.20	108.20	19.84	13.32	6.00	2.39	7.90

INDUSTRY PURCHASING

	9	10	11	12	13	14	15	16	17	18	19	20	21	22
agriculture and fisheries	1.21		0.05	*	0.01									
food and kindred products	0.79	*	0.44	*										
textile mill products	0.01	*	0.44	0.09	0.03		0.01	0.02	0.05	0.15	0.01	0.05	0.08	0.07
apparel														
leather and wood products	0.04	0.01	0.02	0.02	0.06	0.00	0.00	0.00	0.00	0.00	*	*	0.06	0.06
furniture and fixtures														
paper and allied products	0.33	0.11	0.02	0.05	0.18	*	0.09	0.04	0.07	0.03	0.02	0.08	0.07	*
printing and publishing	0.02													
chemicals	2.58	0.21	0.60	0.13	0.12	0.18	0.13	0.08	0.20	0.11	0.01	0.05	0.17	0.06
products of petroleum and coal	0.32	0.43	0.01	*	*	0.05	0.00	0.02	0.04	0.02	0.03	0.01	*	0.01
rubber products														
leather and leather products														
stone, clay and glass products	0.26	0.05	0.01	0.01	0.43	0.21	0.07	0.07	0.12	0.19	0.01	0.03	0.06	0.02
primary metals	0.19	0.01	0.01	*	0.04	0.90	2.53	2.03	1.05	1.28	0.43	0.07	0.20	0.05
fabricated metal products	0.13	0.08	0.01	0.02	*	0.05	0.42	0.54	0.97	0.10	0.07	0.04	*	
machinery (except electric)	*	0.01												
electrical machinery	*													
motor vehicles	*	*												
other transportation equipment	*	*	*	*	*	*	*	*	*	0.01	0.39	*	*	
professional and scientific equipment										0.04	0.04	0.01	0.07	0.18
miscellaneous manufacturing industries	0.02	*	0.02	0.01	*	0.02	0.05	0.11	0.02	0.02	0.03	0.16	*	
coal, gas, and electric power	0.19	0.56	0.04	0.02	0.20	0.35	0.26	0.10	0.05	0.06	0.03	0.01	0.03	0.27
railroad transportation	0.20	0.27	0.04	0.04	0.15	0.52	0.13	0.16	0.07	0.23	0.04	0.01	0.03	0.15
water transportation	0.04	0.09	*	*	0.01	0.08	*	*	*	*	*	*	*	0.01
other transportation	0.10	0.47	0.01	0.02	0.07	0.16	0.03	0.04	0.03	0.07	0.01	0.01	0.01	0.03
trade	0.17	0.02	0.05	0.05	0.05	0.28	0.20	0.26	0.14	0.06	0.07	0.04	0.05	0.05
communications	0.02	0.01	0.01	*	0.01	0.02	0.02	0.03	0.02	0.02	0.01	0.01	0.01	0.02
finance and insurance	0.02	0.13	0.01	0.01	0.05	0.06	0.04	0.05	0.04	0.02	0.02	0.01	0.02	0.05
real estate and rental	0.03	0.01	0.02	0.02	0.06	0.03	0.04	0.03	0.03	0.01	0.01	0.01	0.03	0.03
business services	0.42	0.04	0.02	0.05	0.01	0.03	0.03	0.09	0.06	0.08	0.01	0.02	0.06	0.01
personal and repair services	0.01	0.01	*	*	0.03	0.01	0.01	0.01	*	*	*	*	*	0.02
nonprofit organizations														
amusement														
strap and miscellaneous industries	0.01	0.01	0.01	0.11	0.02	0.05	*	*	*	*	*	*	*	
ating and drinking places														
new construction and maintenance	1.04	0.03	0.01	0.02	0.03	0.10	0.03	0.05	0.02	0.04	0.02	0.01	0.02	0.27
undated	0.89	0.05	0.27	0.27	0.47	0.32	1.14	1.71	0.85	0.41	0.34	0.19	0.87	0.25
inventory change (depletions)	0.14	0.01	*	0.03	*	0.11	*	*	*	0.01	0.01	0.05	0.16	*
foreign countries (imports)	0.02	0.01	*	0.04	0.14	0.02	0.01	0.02	0.02	0.02	0.01	0.01	0.01	0.01
government	0.78	0.78	0.11	0.14	0.38	0.52	0.48	0.77	0.40	0.66	0.12	0.13	0.19	0.14
private capital formation (gross)	41	15.27	7.03	3.14	4.24	2.79	1.12	2.89	1.12	2.89	1.12	2.89	1.12	2.89
household	42	4.26	60.30	1.84	13.32	6.00	2.39	7.90	6.00	2.39	7.90	6.00	2.39	7.90
TOTAL GROSS OUTPUT	43	49.20	108.20	19.84	13.32	6.00	2.39	7.90	6.00	2.39	7.90	6.00	2.39	7.90

	23	24	25	26	27	28	29	30
agriculture and fisheries	0.1	*	0.01					
food and kindred products	2	0.08	0.01	0.03	0.07	0.01		
textile mill products	3	0.01	0.01	0.02	*	*		
apparel	4	*	*	0.02	*	*		
leather and wood products	5	0.01	*	0.03	*	0.14	*	
furniture and fixtures	6	*	*	0.07	*	0.04	0.05	
paper and allied products	7	*	*	0.02	*	0.01	0.01	
printing and publishing	8	0.04	*	0.02	0.10	0.03	0.21	2.45
chemicals	9	0.09	0.01	0.02	0.07	*	*	0.02
products of petroleum and coal	10	0.27	0.00	0.45	0.20	*	0.01	0.73
rubber products	11	*	0.13	0.08	*	0.01	*	*
leather and leather products	12							
stone, clay and glass products	13	0.01	*	*	0.04	*	*	*
primary metals	14	0.20	0.01	*	*	*	*	*
fabricated metal products	15	0.03	*	0.01	0.06	*	*	*
machinery (except electric)	16	0.06	0.01	0.01	0.02			
electrical machinery	17	0.04	0.01	0.01	0.05			0.03
motor vehicles	18	*	0.13	0.02	*	*	*	*
other transportation equipment	19	0.01	0.08	0.13	*	*	*	*
professional and scientific equipment	20	*	*	*	*	*	*	*
miscellaneous manufacturing industries	21	*	*	*	0.01	*	*	0.19
coal, gas, and electric power	22	0.41	*	0.09	0.40	0.01	0.06	3.15
railroad transportation	23	0.41	*	0.08	0.06	*	0.01	0.42
water transportation	24		0.22					
other transportation	25	0.19	0.04	0.25	0.31	*	*	0.13
trade	26	0.03	0.01	0.42	0.20	0.01	0.04	0.75
communications	27	0.02	*	0.04	0.33	0.08	0.09	0.96
finance and insurance	28	0.05	0.02	0.30	1.00	*	1.05	0.56
real estate and rental	29	0.02	0.01	0.13	1.06	0.05	0.21	0.31
business services	30	0.02	*	0.03	1.71	0.08	0.14	0.04
personal and repair services	31	0.11	0.01	0.26	1.42	0.02	0.11	0.03
nonprofit organizations	32	*	*	*	0.02	*	*	*
amusement	33							
strap and miscellaneous industries	34		0.04	0.39	0.01	0.11	0.03	0.02
ating and drinking places	35							
new construction and maintenance	36	1.12	*	0.13	0.			

uticao na društveni output na makroekonomskom nivou, a mikroekonomske radnje ostavlja slobodnim od vladine kontrole.

Od stagflacije iz sedamdesetih godina (inflacija i negativni rast koji ne reaguje na kejnsovski petljanje) teorija igara i racionalni izbor uneli su pomodni obrt u neoklasičnu tržišnu teoriju, dok je neoinstitucionalizam korigovao svoje krajnje žalosno zanemarivanje društvenog konteksta. Njegov hegemonijski položaj sada izgleda osiguran. U tržišnoj teoriji, naravno, pojedinac ima prevlast. Čak i kada su ekonomski akteri države ili firme, njihovo rasuđivanje u cilju maksimalnog uvećanja profita odigrava se bez bilo kakvog sagledavanja celine. Naime, nemogućnost takvog sagledavanja je izvor teorija ograničene, te stoga “sputane racionalnosti” ekonomskog izbora. Što se tiče veoma velike industrije ekonometrijskog modeliranja, mnogi njegovi praktičari ponose se time što uopšte *ne* pokušavaju da empirijski predstavljaju život društva. Na neobičan način, ne idući u ritmu istorije, rad nobelovca Wassilyja Leontiefa oživeo je jedno viđenje koje je veliko koliko i ono Quesnayovo izvorno (SLIKA 11). Matrične tablice oslikavaju čitavu ekonomiju, razloženu na četrdeset dva sektora, pri čemu horizontalni redovi pokazuju ono što svaki sektor ubacuje u druge sektore, a vertikalni ono što svaki od njih upotrebljava iz drugih sektora. Opet, kao kod Quesnaya, svrha tih “input-output” tabela jeste da pokažu bešavnu mrežu društvene međuzavisnosti koju proizvodi ekonomska aktivnost.

Leontiefljeve tablice zadovoljavaju vizionarsku potrebu koju danas hegemonijska neoklasična ekonomska teorija ponosno odbija da ostvari. Kada Foucault hvali nevidljivost Smithove ruke zato što ona ne omogućuje suverenu da stekne dovoljno znanje za kontrolisanje društvenog polja pojedinačne želje, on zaboravlja drugu stranu, onu da i želećim pojedincima nedostaje to znanje, a da je takvo znanje od životnog značaja za učinkovit politički odgovor. Danas, kada se nacionalne države osećaju duboko napregnute zbog toga što ih globalna ekonomija vuče, Foucaultova afirmacija nesposobnosti da se predočava ekonomija može da ide na ruku reakcionarnom nacionalizmu koji uspeva upravo u uslovima slepila za objektivna određenja savremenog društvenog života. U Moskvi su 1993. godine plan za ekonomsku transformaciju u kapitalistička tržišta zvaničnici i štampa opisivali u reprezentaciono siromašnom obliku, naprosto kao “the big bang”. Taj mistični, nevidljivi, sonarni “bum”, koji su uvezli ekonomisti sa Harvarda, trebalo je da za trista miliona Rusa obezbedi neku vrstu kosmičkog ponovnog rođenja iz pepela sedamdesetogodišnje sovjetske vladavine. Proglašeno početkom nove ere, to je prosečnom građaninu izgledalo, naprotiv, kao da vodi društvo još dublje u crnu rupu. Bez nove vizije društvenog života, bez načina da preoblikuju svoj identitet, Rusi su odgovorili povlačenjem u podjednako mističan, ali u kulturnom smislu poznat kolektivni identitet etničkog jedinstva, onaj koji svoj zastrašujući glas pronalazi u političkoj retorici Vladimira Žirinovs-

kog. Filozofsko, kritičko viđenje društvenog tela onakvog kakvo ga proizvodi globalna ekonomija obezbeđuje alternativu politici obnovljenog nacionalizma. Takvo alternativno viđenje ima zdravu prednost po tome što odgovara činjenicama, zato što je ekonomska međuzavisnost, a ne etnička čis-tota ono o čemu se u našem svetu zapravo radi.

Zašto danas teorija uglavnom izbegava izazov predočavanja društva kao celine? Da li je to tabu usmeren protiv “totalizujućih” diskursa? Ako je tako, trebalo bi zabeležiti da globalni sistem neće otići jednostavno zato što mi teoretičari odbijamo da govorimo o njemu.⁷⁶ Ili je tako zato što su društvene protivrečnosti, koje su navele i Smitha i Hegela da se užurbano povuku u teologiju (božja nevidljiva ruka ili *Geistovo* lukavstvo uma), spremne da ponovo izbiju na površinu, ovoga puta tako da ugroze samu instituciju naroda, čije bogatstvo je otkriće/izum ekonomije trebalo da osigura?

76 Frederic Jameson, očigledan izuzetak, i dalje pretpostavlja da ekonomija pre obezbeđuje osnovu za kulturne fenomene nego što je sama kulturni proizvod. Bill Brown je predložio da “pogledamo” materijalne dokaze sistema posredstvom medija (radije nego Playfairov grafikom). To sugeriše tumačenje globalnih slika kao šifara za sistem, koji je danas kulturni koliko i (više nego?) ekonomski.

AUTOR: Susan Buck-Morss

NASLOV: *Predočavanje kapitala - Prikazivanje političke ekonomije*

IZDAVAČI:

kuda.org

Braće Mogin 2

RS-21113 Novi Sad

TELEFON: +381 [0]21 512 227

FAX: +381 [0]21 512 227

E-MAIL: office@kuda.org

URL: <http://www.kuda.org/>

Multimedijalni institut

Preradovićeve 18

HR-10000 Zagreb

TELEFON: +385 [0]1 48 56 400

FAX: +385 [0]1 48 55 729

E-MAIL: mi2@mi2.hr

URL: <http://www.mi2.hr>

UREDNICI: Tomislav Medak, Petar Milat, kuda.org i GKP

PREVOD: Olja Petronić

KOREKTURA: kuda.org, GKP

LEKTURA: Predrag Rajić

OBLIKOVANJE: ruta

PISMO: DTL Porta (Nikola Đurek)

PAPIR: Munken Print, 150 gr.

TISAK: Tiskara Zelina d.d.

NAKLADA: 400

Novi Sad & Zagreb, maj 2014.

Publikacija je objavljena u okviru projekta “Proširena estetska edukacija: umetnički eksperiment i politička kultura u doba mreža” (www.aestheticeducation.net), suradničkog projekta Berliner Gazette, Kontrapunkta, kuda.org, Multimedijalnog Instituta i Mutea, a podržana je od strane programa Kultura 2007-2013 Evropske Unije.

Ova publikacija ukazuje samo na stavove autora i Evropska komisija ne može da bude odgovorna za bilo kakvu dalju upotrebu koja može da proizde iz informacija objavljenih u ovoj publikaciji.

Celokupan projekt je finansiran podrškom programa *Kultura 2007-2013* Evropske unije, Evropske kulturne fondacije, Pokrajinskog sekretarijata za kulturu i javno informisanje, Ministarstva kulture i informisanja, Fondacije za otvoreno društvo Beograd, Zavoda za kulturu Vojvodine i Gradske uprave za kulturu grada Novog Sada, Ministarstva kulture Republike Hrvatske i Grad Zagreb.



Kultura



European
Cultural
Foundation



Republika
Hrvatska
Ministarstvo
kulture
Republic
of Croatia
Ministry
of Culture



FOND ZA OTVORENO DRUŠTVO - SERBIJA
FUND FOR AN OPEN SOCIETY - SERBIA



Град Нови Сад



Република Србија
МИНИСТАРСТВО КУЛТУРЕ
И ИНФОРМАЦИЈА



POKRAJINSKI SEKRETARIJAT ZA
KULTURU I JAVNO INFORMISANJE



ZAVOD ZA KULTURU VOJVODINE
VOJVODINA INSTITUTE FOR CULTURE

